

IMPORTANT
Read Before Using

IMPORTANT
Lire avant usage

IMPORTANTE
Leer antes de usar



Operating / Safety Instructions

Consignes d'utilisation/de sécurité
Instrucciones de funcionamiento y seguridad

3D40
Idea Builder

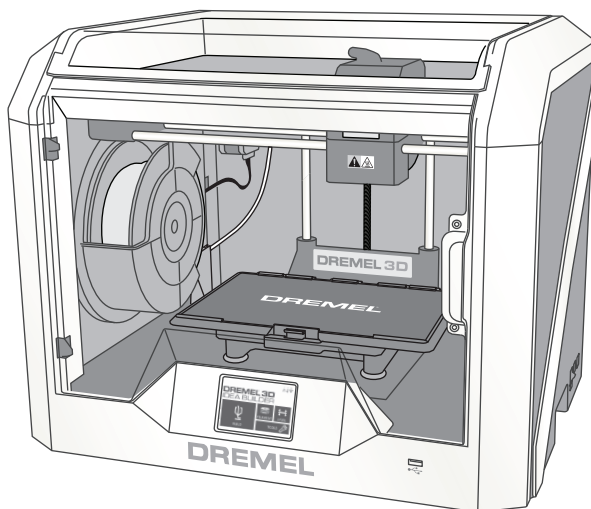

DREMEL®

P.O. Box 081126 Racine, WI 53408-1126

Call Toll Free for Consumer Information & Service Locations

Pour obtenir des informations et les adresses de nos centres de service après-vente, appelez ce numéro gratuit

Lláme gratis para obtener información para el consumidor y ubicaciones de servicio

1-844-4DRML3D (1-844-437-6533) www.dremel.com

For English Version
See page 2

Version française
Voir page 37





Versión en español
Ver la página 73

Table of Contents

Safety Symbols.....	2
General Safety Warnings.....	3-5
Additional Safety Warnings.....	5
Symbols	5
Dremel Remote and Mobile Services	5
FCC Compliance	6
Information on Intellectual Property	6
Specifications.....	7
Resources.....	8
Glossary of Terms.....	8-9
Introduction	10
Kit Contents	10
Unpacking	11
Getting To Know Your Dremel 3D40	12,13
Touch Screen.....	14-20
Initial Setup	21
Getting Started with Your Dremel 3D App	22
Print Studio Software Overview	23
Getting Ready to Build.....	24-28
Building.....	29-30
Removing Your Object	31
Maintenance	32
Troubleshooting	33
Best Practices	34
Dremel® Consumer Limited Warranty	35

Safety Symbols

The definitions below describe the level of severity for each signal word. Please read the manual and pay attention to these symbols.

	This is the safety alert symbol. It is used to alert you to potential personal injury hazards. Obey all safety messages that follow this symbol to avoid possible injury or death.
	DANGER indicates a hazardous situation which, if not avoided, will result in death or serious injury.
	WARNING indicates a hazardous situation which, if not avoided, will result in death or serious injury.
	CAUTION, used with the safety alert symbol, indicates a hazardous situation which, if not avoided, will result in minor or moderate injury.

General Safety Warnings



WARNING Read all instructions in this manual and familiarize yourself with the Dremel 3D40 before setup and use. Failure to comply with the warnings and instructions may result in fire, equipment damage, property damage, or personal injury.

READ ALL INSTRUCTIONS

SAVE ALL WARNINGS AND INSTRUCTIONS FOR FUTURE REFERENCE

Work Area Safety

Keep work area clean and well lit. Cluttered or dark areas invite accidents.

Do not operate Dremel 3D40 in the presence of flammable liquids, gases or dust. Dremel 3D40 creates high temperatures which may ignite the dust or fumes.

Store idle 3D40 out of reach of children and other untrained persons. Injury can occur in hands of untrained users.

Electrical Safety

Always use the Dremel 3D40 with a properly grounded outlet. Do not modify Dremel 3D40 plug. Improper grounding and modified plugs increase risk of electric shock.

Do not use Dremel 3D40 in damp or wet locations. Do not expose Dremel 3D40 to rain. Presence of moisture increases risk of electric shock.

Do not abuse the cord. Never use the cord for pulling or unplugging the Dremel 3D40. Keep cord away from heat, oil, sharp edges or moving parts. Damaged or entangled cords increase the risk of electric shock.

Avoid using this product during an electric storm. There may be a remote risk of a power surge from lightning that may result in electric shock hazard.

In case of emergency unplug Dremel 3D40 from outlet.

Personal Safety

Stay alert, watch what you are doing and use common sense when operating a Dremel 3D40. Do not use Dremel 3D40 while you are tired or under the influence of drugs, alcohol or medication. A moment of inattention while operating Dremel 3D40 may result in personal injury.

Use personal protective equipment. The use of protective equipment such as heat resistant gloves and safety glasses will reduce the risk of personal injuries.

Dress properly. Do not wear loose clothing or jewelry. Keep your hair, clothing and gloves away from moving parts. Loose clothes, jewelry or long hair can be caught in moving parts.

Dremel 3D40 Use and Care

Before every use check Dremel 3D40 for misalignment or binding of moving parts, breakage of parts and any other condition that may affect the Dremel 3D40's operation. If damage is suspected have the Dremel 3D40 repaired by authorized Dremel service center before use. Use of Dremel 3D40 when damaged may result in poor quality of object creation, further equipment damage, property damage or personal injury.

Do not touch the extruder tip during Dremel 3D40 operation or until it has cooled down to at least 60°C (140°F). Contact with the extruder tip during or after operation before tip has cooled may result in personal injury.

Set up the Dremel 3D40 in a well-ventilated area. Place Dremel 3D40 printer on flat nonflammable surface and away from flammable material. Provide at least 8 inches of unobstructed spacing around Dremel 3D40. Dremel 3D40 melts plastic during building. Plastic odors emitted during Dremel 3D40 operation may irritate eyes and airways. Locating Dremel 3D40 close to surrounding objects prevents proper ventilation.

Do not reach inside the Dremel 3D40 while it is in operation. Contact with Dremel 3D40 moving parts during operation may result in poor build quality, equipment damage or personal injury.

Always monitor the Dremel 3D40 during operation. Use of Dremel 3D40 by persons unfamiliar with these warnings and instructions may result in equipment or property damage and personal injury.

Use only DREMEL filament. Use of filament not authorized by Dremel may result in equipment and property damage.

Ensure small objects created by Dremel 3D40 are not accessible to young children. Small objects are potential choking hazards for young children.

Do not create illegal or inappropriate objects using Dremel 3D40.

Do not use Dremel 3D40 to create objects intended for use with candles, liquid fuels, and other heat sources. Plastic may melt when exposed to fire or other heat sources. Such use of objects created by Dremel 3D40 may result in fire, property damage and personal injury.

Do not use Dremel 3D40 to create objects intended for food or drink applications such as preparation, decoration, storage, or consumption. Such use of objects created by Dremel 3D40 may result in illness or personal injury.

Do not use Dremel 3D40 to create objects intended with use with electrical components or housings of electrical components. PLA plastic is not suitable for electrical applications. Such use of objects created by Dremel 3D40 may result in property damage and personal injury.

Do not put plastic objects in or around your mouth. PLA plastic is not suitable for food or drink preparation and food utensils. Such use of objects created by Dremel 3D40 may result in illness or personal injury.

Do not use Dremel 3D40 to create objects intended for chemical storage. PLA plastic is not suitable for chemical storage. Such use of objects created by Dremel 3D40 may result in property damage and personal injury.

Do not modify Dremel 3D40 or alter factory settings. Modifications may result in equipment and property damage, and personal injury.

Do not expose Dremel 3D40 to temperatures exceeding 70°C (158°F). Dremel 3D40 may become damaged. Dremel 3D40 is intended to operate in temperature between 16-29° C (60 - 85° F).

Do not move or bump Dremel 3D40 or the extruder during operation. The object may build incorrectly.

Do not change filament spool unless the building process is completed, stopped, or paused. Changing the filament during

building will cancel the object and may damage the extruder.

Do not pull the filament out. Doing so may damage the extruder.

Use extra care not to damage the extruder tip when clearing debris. Dremel 3D40 will not work properly with damaged extruder tip and will require replacement.

Before every build make sure that the build platform is covered with Dremel specified build tape. Use of improper build tape may result in equipment damage and poor object build quality.

Be aware of your body position when using hand tools to remove objects from the build platform. Sudden tool slip and improper body position during object removal from the build platform may result in personal injury.

Avoid scratching the build platform when removing objects. Scratches in the build platform will result in improper object creation.

Do not drop the build platform. Tempered glass plate may break and result in personal injury.

Do not remove tempered glass plate from plastic holder. Contact with tempered glass plate edge may result in personal injury.

Do not twist or bend the build platform while removing objects. Tempered glass plate may separate from plastic holder and result in personal injury.

Dremel is not responsible for structural integrity or utility of objects created using Dremel 3D40. Structural models created by inexperienced designers may result in property damage and personal injury.

Service

Always unplug Dremel 3D40 from its power before performing any service procedures. Failure to do so may result in personal injury and equipment damage.

Have your Dremel 3D40 serviced only by an authorized Dremel service center using only Dremel replacement parts. This will ensure that proper operation and safety of Dremel 3D40 is maintained.

Use only Dremel approved materials and components. Use of filament or 3D objects other than Dremel® approved filament and genuine Dremel® components may void warranty.

Additional Safety Warnings





WARNING

This product may contain or discharge chemicals known to the State of California to cause cancer and birth defects or other reproductive harm.

SAVE THESE INSTRUCTIONS

Symbols

IMPORTANT: Some of the following symbols may be used on your 3D40. Please study them and learn their meaning. Proper interpretation of these symbols will allow you to operate the tool better and safer.

Symbol	Designation / Explanation
V	Volts (voltage)
A	Amperes (current)
Hz	Hertz (frequency, cycles per second)
∅	Diameter
0	Off position
~	Alternating current (type or a characteristic of current)
	Hot surface hazard symbol. Contact may cause burn. Allow to cool before servicing.
	Alerts user to read manual.
	This symbol designates that this tool is listed by Underwriters Laboratories, to United States and Canadian Standards.

Dremel Remote and Mobile Services

Dremel remote and mobile services provide you with information and services regarding your Dremel 3D products. The type of information provided by Dremel remote and mobile services may change from time to time. All product information and services are provided for your convenience, "As is" and "As Available".

Dremel does not guarantee that the information or services will be available, accurate, or reliable, or that product information or services will provide safety in your home. You use all

product information, services, and products at your discretion and risk. The product information and services are not intended as a substitute for direct means of obtaining information.

Network connectivity requires an access point and high speed internet connection. Internet service provider charges may apply.

Mobile printing requires a compatible mobile device and data plan. Carrier charges may apply.

FCC and IC Compliance

FCC COMPLIANCE

NOTE: This equipment has been tested and found to comply with the limits for a Class B digital device, pursuant to Part 15 of the FCC Rules. These limits are designed to provide reasonable protection against harmful interference in a residential installation. This equipment generates, uses, and can radiate radio frequency energy and, if not installed and used in accordance with the instructions, may cause harmful interference to radio communications. However, there is no guarantee that interference will not occur in a particular installation. If this equipment does cause harmful interference to radio or television reception, which can be determined by turning the equipment off and on, the user is encouraged to try to correct the interference by one or more of the following measures:

- Reorient or relocate the receiving antenna.
- Increase the separation between the equipment and receiver.
- Connect the equipment into an outlet on a circuit different from that to which the receiver is connected.

- Consult the dealer or an experienced radio/TV technician for help.

Changes and Modifications not expressly approved by the manufacturer or registrant of this equipment can void your authority to operate this equipment under Federal Communications Commission's rules.

INDUSTRY CANADA (IC)

This device complies with Industry Canada's licence-exempt RSSs. Operation is subject to the following two conditions:

- (1) This device may not cause interference; and
- (2) This device must accept any interference, including interference that may cause undesired operation of the device.

The device meets the exemption from the routine evaluation limits in section 2.5 of RSS 102 and compliance with RSS-102 RF exposure, users can obtain Canadian information on RF exposure and compliance.

Information on Intellectual Property

The Dremel 3D40 is intended for 3D printing objects from digital files that you create or own, or have the right to print using the Dremel 3D40. When making objects using the Dremel 3D40, it is your responsibility to ensure that you do not infringe any third party intellectual property rights or violate any applicable laws or regulations, such as U.S. or foreign intellectual property laws.

The Dremel 3D40 may not be used to make objects protected by intellectual property rights owned by third parties without such third parties' permission. Using the Dremel 3D40 to do any of the following may require the permission of third parties: to make a duplicate or facsimile (in whole or in part) of any object not created by you, to make an object from a digital file you do not own, or to make an object from a scan of a physical

object that you did not create. It is your responsibility to obtain such permission. In some cases, you may not be able to obtain such permission. Where such permission cannot be obtained, you should not 3D print such object, or you do so at your own risk. You may not modify, reverse engineer, decompile, or disassemble the Dremel 3D40 or its software or firmware, except as permitted by applicable law.

If you use the Dremel 3D40 in any way other than as recommended and described in these Operating/Safety Instructions, you do so at your own risk. Using the Dremel 3D40 to make objects that infringe any intellectual property rights owned by third parties could result in civil or criminal prosecution and penalties, and you could be liable for money damages, fines, or imprisonment.

Specifications

BUILDING

Extruder: Single extrusion
 Extruder temperature: Up to 230°C (397°F)
 Operating Interface: 3.5" full color IPS touch screen
 Maximum Build Volume: 10" x 6" x 6.7"
 (255mm x 155mm x 170mm)
 Layer Thickness: 4 mil | 0.004 inches | 100 microns | 0.10 mm
 Filament Colors: See Dremel3D.com for color choices
 Internal Storage: 4GB
 External Storage: USB Flash Drive

WEIGHT & DIMENSIONS

Weight (without spool): 16kg (35lbs)
 Dimensions: 20.25" x 16" x 15.9" (515mm x 406mm x 394mm)

FILAMENT

ONLY works with Dremel 1.75mm filament

FILAMENT STORAGE

All polymers degrade with time. Do not unpack until filament is needed. Filament should be stored at room temperature: 16-29° C (60-85° F) and in dry conditions.

SOFTWARE

Dremel 3D40 comes with complimentary Autodesk Print Studio software for Windows and Mac OSX. This application converts your 3D digital files into buildable files.

SUPPORTED OPERATING SYSTEMS

- Apple® Mac® OS® X v10.9 or later (Mavericks)
- Microsoft® Windows® 8.1
- Microsoft® Windows® 7 SP1

MINIMUM SYSTEM SPECIFICATIONS

- CPU: 64-bit processor (32-bit not supported)
- Memory: 3 GB RAM (4 GB or more recommended)
- Disk space: ~2 GB free disk space for installation
- Display card: 1,024 MB GDDR RAM or more. Microsoft® Direct3D® 11 capable graphics card or higher
- Pointing device: Three-button mouse

ELECTRICAL REQUIREMENTS

3D40 input rating: 100-240V, 47-60Hz, 0.8A-1.8A

OPERATING ENVIRONMENT

Room Temperature: 16-29° C (60 - 85° F)
 Level workspace
 Dry workspace environment

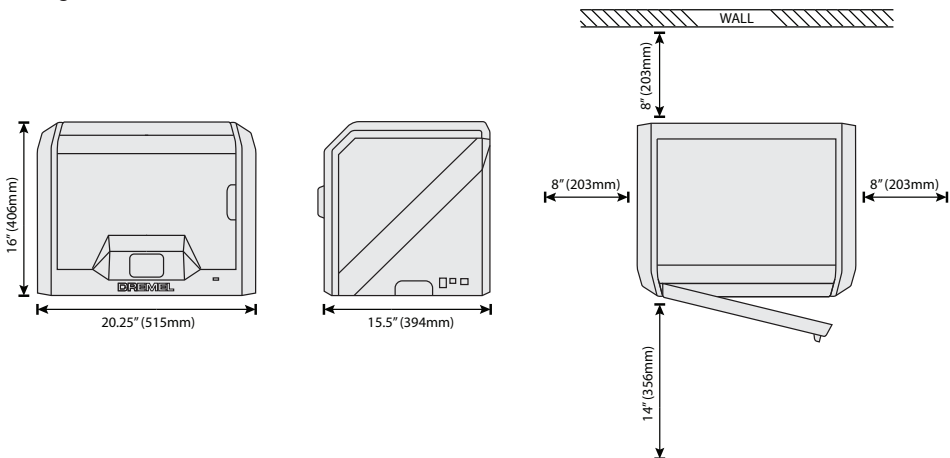

Resources

Resource	Description	Location
Quick Start Guide	Provides illustrated walkthrough of how to un-box your 3D40 and start building out of the box.	Printed version of the Quick Start Guide is located in the rectangular component carton. It is also available on www.dremel3d.com
Dremel 3D Website	Provides the latest 3D40 software, product information, customer support, and 3D model and project downloads.	www.dremel3d.com
Dremel 3D Customer Support	Contact Dremel for product support, maintenance, and service.	1-844-4DRML3D (1-844-437-6533) www.dremel3d.com
Print Studio Software	Allows you to upload, edit, and build 3D files.	Installed from www.dremel3d.com or from USB flash drive provided with the Dremel 3D40.

Glossary of Terms

Term	Definition
Build Platform	The flat surface used by your Dremel 3D40 to build objects. The build platform is comprised of a tempered glass plate with a plastic holder.
Build Platform Clip	Clip located at the front of the build platform base that is used to secure the build platform in place.
Build Tape	Adhesive tape that improves the consistency of your objects and helps them stick to the build plate surface.
Build Volume	The three dimensional (3D) amount of space that an object will use once it is completed. Your Dremel 3D40 has a maximum build volume which means that objects with a larger build volume cannot be built unless they are resized or broken into sub-objects.
Door	Your Dremel 3D40 has a door located on the front panel. This allows for easy access to the build platform, extruder, filament, and your objects. This door is made with a transparent material so you can monitor the progress of your objects while keeping the build environment stable.
Ethernet Port	A local area wired networking technology that allow electronic devices to communicate.
Extruder	An assembly that uses gears to pull filament through the extruder intake, heat the filament to the build temperature, and push the heated filament out of the extruder tip.
Extruder Fan	A fan used to cool the outer assembly of the extruder and gear motor.
Extruder Fan Baffle	A plastic piece that directs air from the extruder fan onto the build platform to assist in cooling the active build.
Extruder Intake	An opening located at the top of the extruder where filament is inserted for building.
Extruder Lever	A lever located on the side of the extruder that is used to loosen the grip of the extruder gear motor.

Extruder Tip	A nozzle located at the bottom of the extruder where heated filament is forced out for building.
Filament	A threadlike strand of plastic material.
Filament Guide Tube	A plastic piece that guides the filament from the filament spool through a passage in the outer housing of your Dremel 3D40.
Filament Jam Sensor	A sensor in the extruder that pauses your printer if filament stops extruding properly.
Filament Runout Sensor	A sensor in the extruder intake that pauses your printer if it runs out of filament during a build.
Filament Spool	A cylindrical piece on which a long strand of filament is wound for storage and continuous use.
.G3Drem/.G4Drem	A buildable file format compatible with your Dremel 3D40.
Leveling Knobs	Knobs located under the build platform base that are used to create proper spacing between the extruder tip and the build platform.
Leveling Sensor	A sensor that detects the height of the build platform and assists in proper leveling.
Lid	Your Dremel 3D40 has a pivoting lid on the top. This allows for more access to the build platform, extruder, filament, and objects when necessary.
Needle Nose Pliers	Common tool used to hold small objects and to grab excess material that may be too hot to touch directly.
OBJ File	A common digital file format used in a wide range of 3D model software. This file is created in 3rd party 3D software or downloaded from Dremel3D.com.
Object Removal Tool	A tool used to separate your objects from the build platform.
PLA	A bioplastic derived from renewable resources such as corn starch.
Spool Holder	A plastic piece located to the left of the build platform inside your Dremel 3D40 build area that is designed to hold a filament spool.
Spool Door	A removable door which locks the filament spool to the spool holder.
Stepper Motor	A brushless DC electric motor used to drive the guide rails and extruder gears.
.STL File	A common digital file format used in a wide range of 3D model software. This file is created in 3rd party 3D software or downloaded from Dremel3D.com.
Touch Screen	Full color display that is touch activated. It allows you to monitor your Dremel 3D40 and objects while also providing commands directly to your Dremel 3D40 without the use of a computer.
USB Flash Drive	A portable memory card used on a wide array of devices.
WIFI	A local area wireless networking technology that allow electronic devices to communicate.
X-Axis Guide Rails	A set of rails on either side of the extruder that allow a stepper motor to move the extruder to the left or right side of the build area.
Y-Axis Guide Rails	A set of rails on either side of the build area that allow a stepper motor to move the extruder to the front or back of the build area.
Z-Axis Guide Rails	A set of rails located at the back of the build area that allow a stepper motor to move the build platform up or down.

Introduction

Welcome to the world of Dremel 3D. Our mission is to mentor you through the 3D building process and share best practices for bringing your ideas to life.

3D building is a process that will involve experimentation and persistence. Thankfully, the Dremel experts are here to make your job easier with online tips and live support.

Dremel 3D40 brings new functionality to Dremel3D such as network connectivity and remote printing. To get started with 3D40 follow the initial setup routine on the touch screen to connect and register the printer.

You can create a user profile by either going to www.dremel3d.com or by downloading the Dremel3D mobile application on your compatible mobile device. Your profile gives you access to high-quality models, support and software downloads, and remote printing services powered by Spark. Once setup and registration is complete you are ready to start building.

Kit Contents*

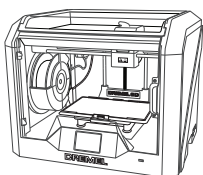

Dremel 3D40



Instruction Manual



Quick Start Guide

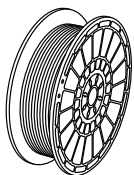

Filament Spool**

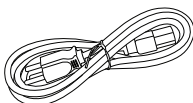

Power Cable

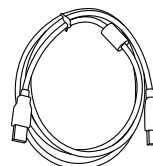

USB Cable



Build Tape

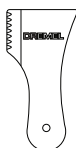

Object Removal Tool

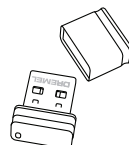

USB Flash Drive

*Quantities may vary depending on kit.

**Do not store in moist or hot environment.



Unclog Tool

Unpacking

1. Place box on table, cut tape, and open.
2. Remove top insert.

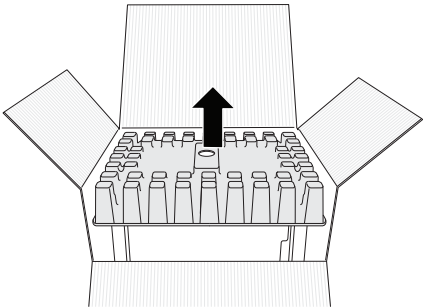

3. Remove 3D40 and place on table.
4. Open lid and remove top insert.

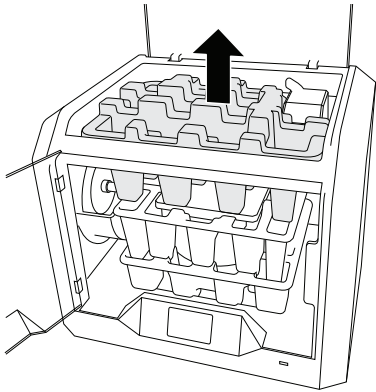

5. Raise build plate by lifting from both sides.

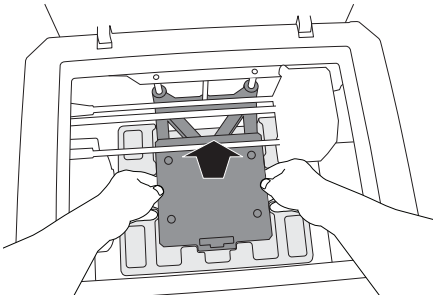

6. Open door and remove middle insert.

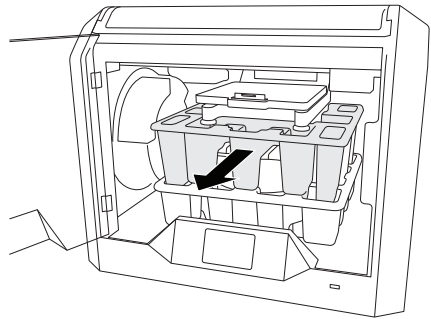

7. Remove bottom insert.

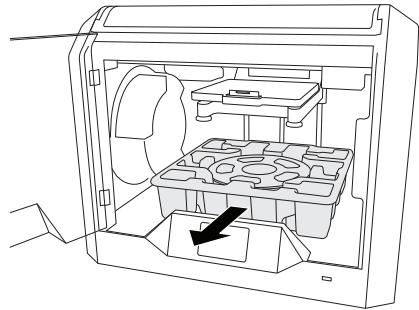

Tip: Keep packaging for future transportation and storage.

Getting To Know Your 3D40

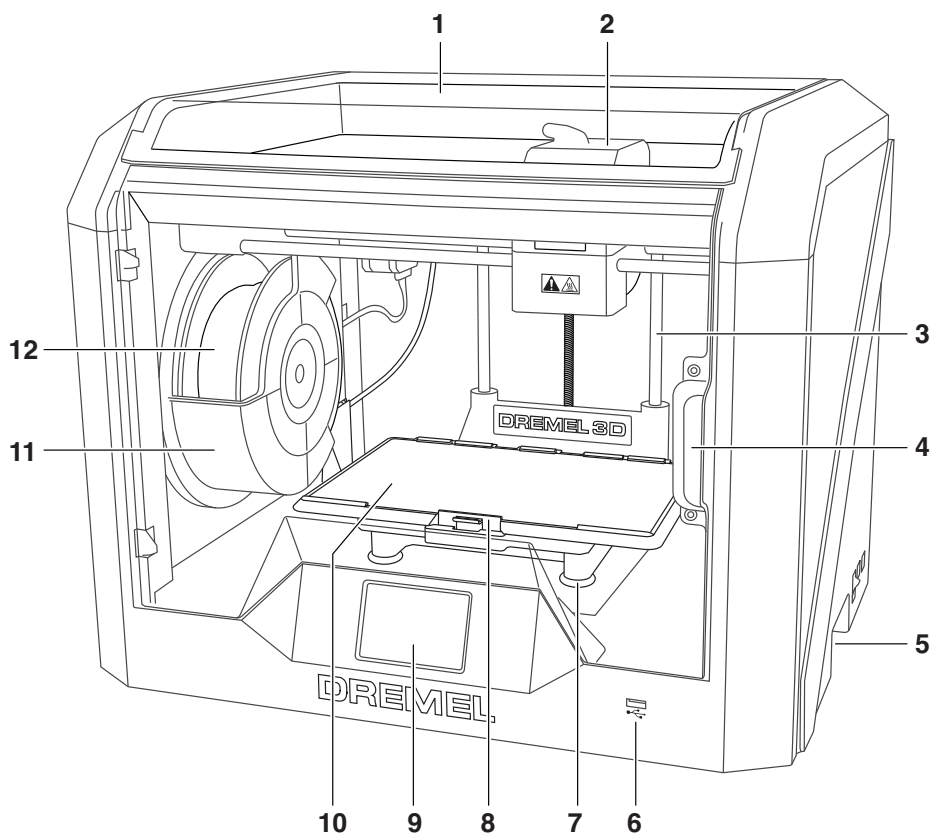

- | | |
|---------------------------|-------------------------|
| 1. Lid | 15. Filament Guide Tube |
| 2. Extruder | 16. Extruder Lever |
| 3. Z-Axis Guide rail | 17. Filament Guide Clip |
| 4. Door | 18. Extruder Intake |
| 5. Gripping Handles | 19. Extruder Fan |
| 6. USB A Port | 20. Ribbon Cable |
| 7. Leveling Knobs | 21. X-Axis Guide Rail |
| 8. Build Platform Clip | 22. Leveling Sensor |
| 9. Touch Screen | 23. Extruder Tip |
| 10. Build Platform | 24. Power Switch |
| 11. Filament Spool Holder | 25. USB B Port |
| 12. Filament Spool | 26. Ethernet Port |
| 13. Y-Axis Guide Rail | 27. Nameplate |
| 14. Stepper motor | 28. Power Input |

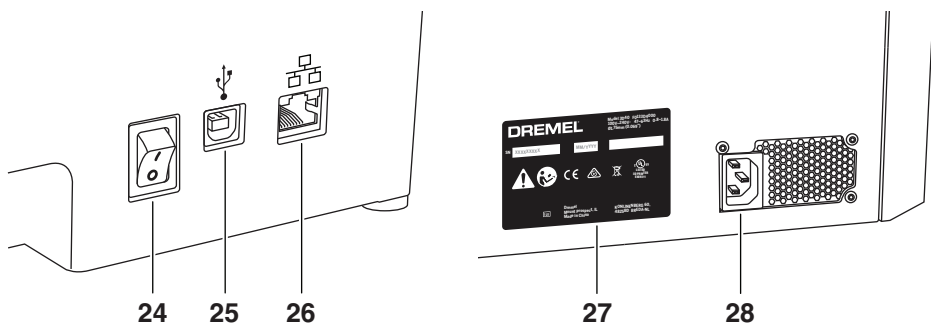
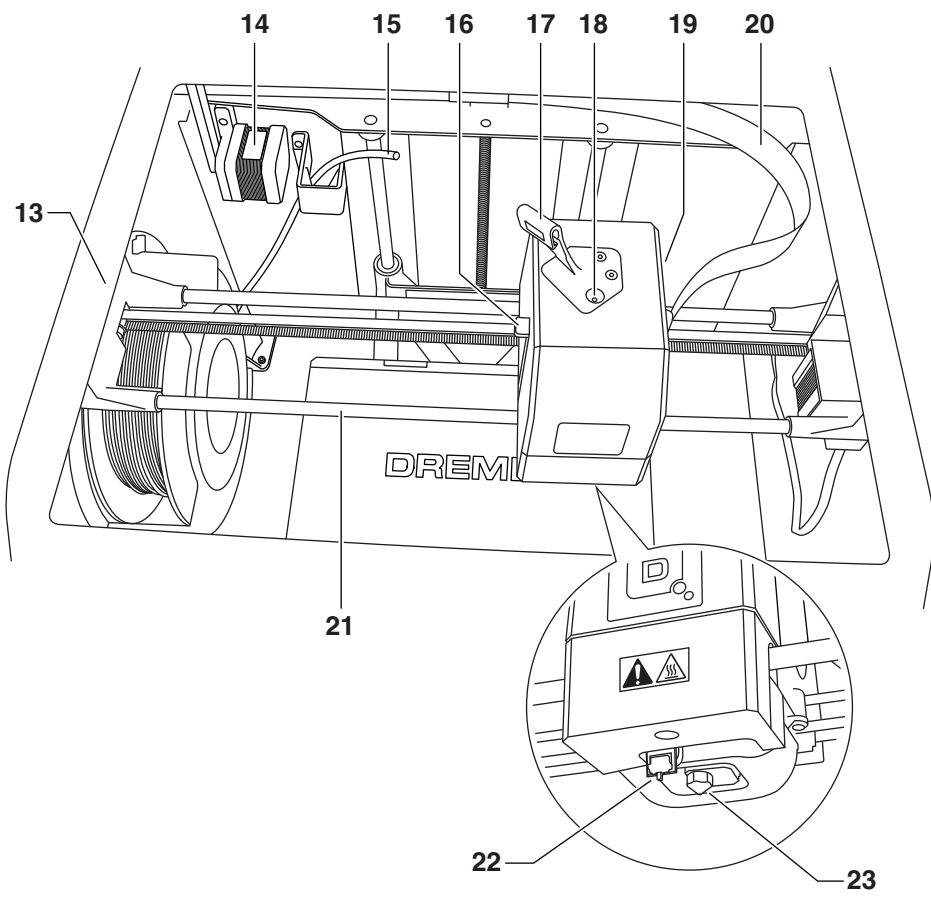



Touch Screen

Using your Dremel 3D40 without a computer is easy with the onboard software and full color touch screen.

Before building your model we want to familiarize you with the touch screen menu structure and options.

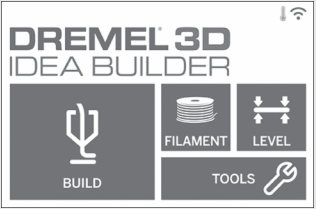
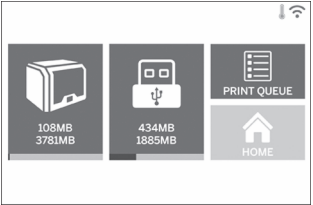
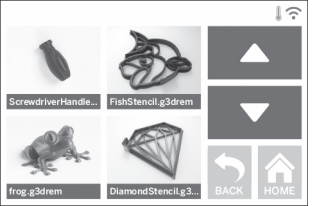
WARNING Observe all provided warnings and safety instructions when using the Dremel 3D40. Failure to do so may result in fire, equipment damage, property damage or personal injury.

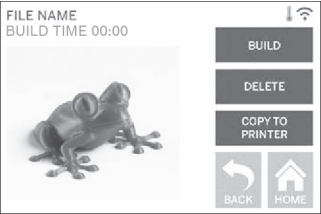
	<h3>BUILD</h3> <p>Tap to select a 3D model and begin build process. (see page 28 for detailed build instructions)</p>
	<h3>BUILD MENU</h3> <p>Tap Printer, USB Flash Drive, or Print Queue to choose the destination of your desired file.</p>
	<h3>MODEL MENU</h3> <p>Tap to select the desired model or use arrows to scroll through pages to find your model.</p>

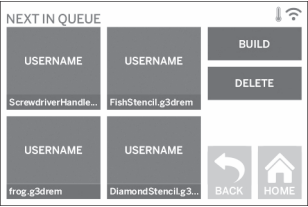
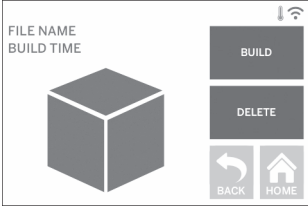
	<p>FILE DETAILS</p> <p>BUILD – Tap to begin build process.</p> <p>DELETE – Tap to remove model file from on-printer storage or USB flash drive.</p> <p>COPY TO PRINTER – From USB flash drive, tap to copy model file to on-printer storage.</p>
	<p>BUILD STATUS</p> <p>STOP – Tap to cancel the current build process.</p> <p>PAUSE/PLAY – Tap to pause or resume the current build process. Pause will allow you to access the filament button.</p> <p>CHANGE FILAMENT – Tap to change filament during the current build process to add more filament or change colors.</p>
	<p>PRINT QUEUE MENU</p> <p>BUILD – Tap to view details of next build.</p> <p>DELETE – Tap to remove next build from queue.</p>
	<p>PRINT QUEUE MODEL DETAILS</p> <p>BUILD – Tap to begin build process.</p> <p>DELETE – Tap to remove model file from queue.</p>

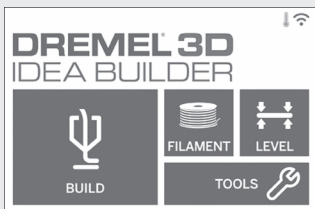

FILAMENT

Tap to begin heating and start filament load/change process. (See page 24 for instructions on filament load/change process)

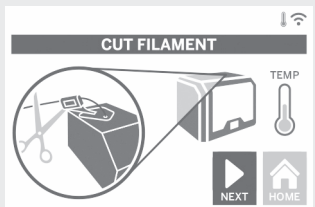

LEVEL

Tap to begin build platform leveling process. (see page 27 for instructions on leveling the build platform)

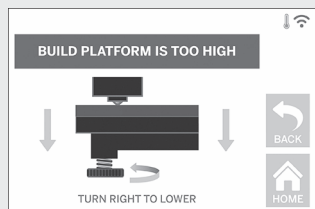

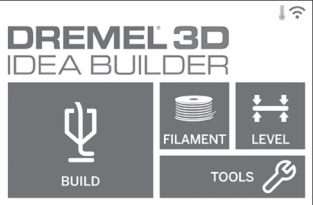

DREMEL 3D
IDEA BUILDER

BUILD FILAMENT LEVEL

TOOLS

TOOLS

Tap to access the following individual printer functions and settings.

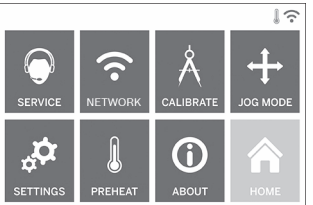

SERVICE NETWORK CALIBRATE JOG MODE



SETTINGS PREHEAT ABOUT HOME

SERVICE

Tap to enter service menu to see customer service contact information.

FOR HELP PLEASE CONTACT
DREMEL CUSTOMER SERVICE:
4915 21ST STREET
RACINE, WI 53406
(262)554-1390

@ _____

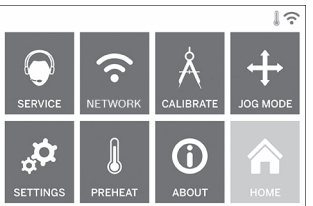

SERVICE NETWORK CALIBRATE JOG MODE

SETTINGS PREHEAT ABOUT HOME

NETWORK



Tap to enter Network menu to connect or disconnect WiFi and Set Proxy.

CONNECT WIFI – Tap to connect to WiFi.
DISCONNECT WIFI – Tap to turn Wifi off.
SET PROXY – Tap to set manual proxy.

CONNECT
WIFI

DISCONNECT
WIFI

SET
PROXY

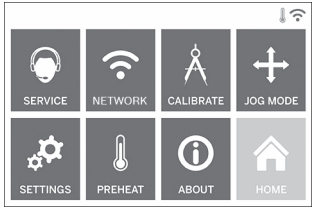

CALIBRATE

Tap to move extruder and build platform to zero position.

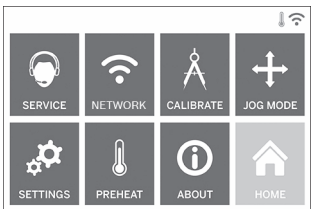
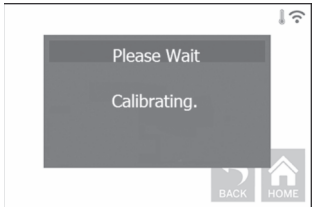

JOG MODE

Tap to display options to move extruder and build platform along the X, Y, and Z-axis.

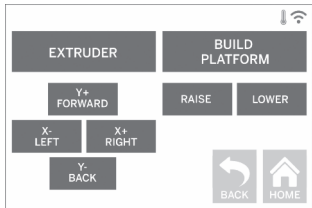

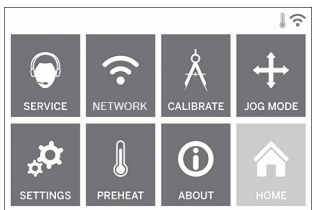

SETTINGS

LANGUAGE – Tap to pick alternate menu language.

DISPLAY – Tap to customize cabinet LEDs or main menu hotkeys.

Z-AXIS OFFSET – Used to calibrate build plate height during assembly.

SOUNDS – Tap to turn 3D40 sounds On/Off.

DEMO MODE – Tap to turn retail demo mode On/Off.

FACTORY RESET – Tap to remove all information stored on 3D40 and return it to factory defaults.

GET NEW TOKEN – Tap to release current token and get a new token when connected to Wifi or Ethernet.

CHECK FOR UPDATES – Tap to check for new firmware version when connected to Wifi or Ethernet.

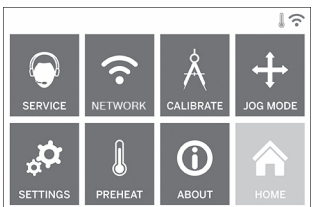
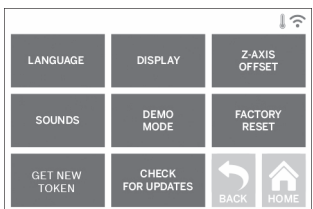

PREHEAT

Tap to automatically begin preheating the extruder for building or removing excess debris.

PURGE – Once extruder is hot, tap to manually extrude filament.

STOP/START – Tap to stop or start preheating.

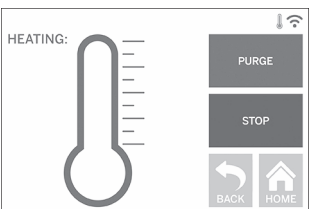

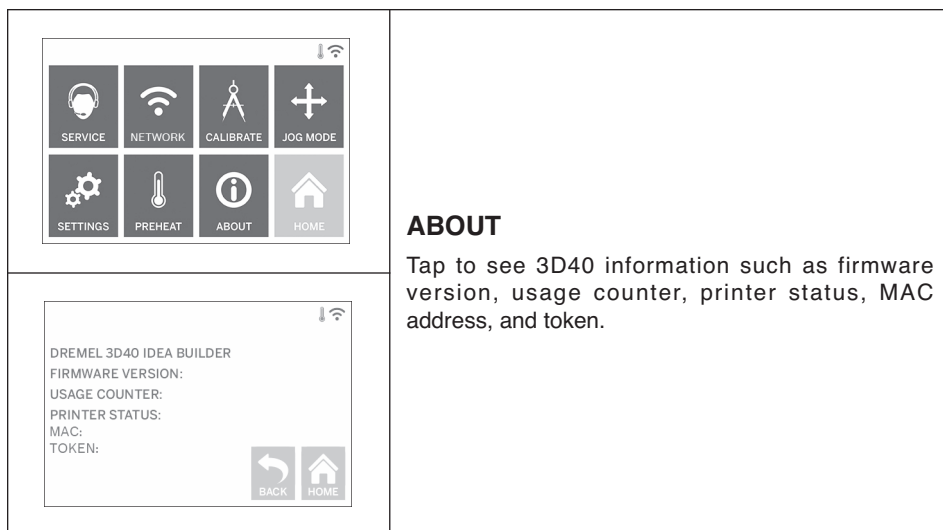

Touch Screen Icons

	Indicates that there is an error such as filament empty or door open.
	Indicates that Ethernet is connected.
	Indicates WiFi signal strength and if connected to WiFi symbol will be blue.
	Indicates that the extruder is cool.
	Indicates that the extruder is warm.
	Indicates that the extruder is hot.
	Indicates that the printer is connected to Spark 3D printing services and that it can receive remote commands.

Initial Setup

The first time you power on your Dremel 3D40 you will be prompted to perform an initial setup of network, cloud services, and printer registration. Completing this process will give you access to features such as printing wirelessly from your PC or Dremel3D mobile app, printer sharing amongst your friends and family, notifications of firmware updates, and printer status monitoring.

NOTE: Dremel3D mobile app can be downloaded from the app stores for iOS or Android.

1. To complete initial setup, tap “Yes” when prompted on the initial setup screen. If you decline this setup you can always setup network and register later.



2. If you choose “Yes”, 3D40 will automatically connect to your ethernet (if plugged into router skip to step 5) or search for available wireless networks.

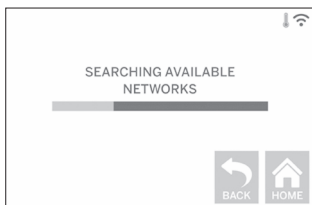
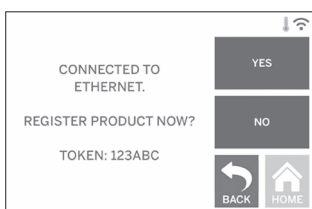

3. Choose your wireless network using the touchscreen. Use the arrows to scroll through the list of available wireless

networks. When your wireless network name is highlighted, tap “Accept”.

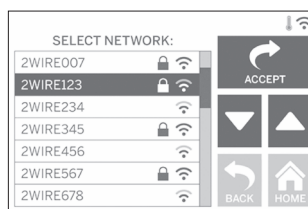

4. Enter your wireless network password and tap “Accept”.

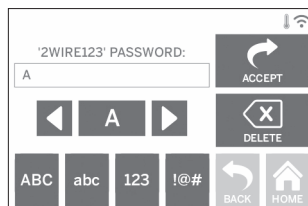

5. Tap “Yes” to register your 3D40 and write down the token displayed at the bottom of the touchscreen. This token will be used to link your 3D40 to your Dremel3D.com account.

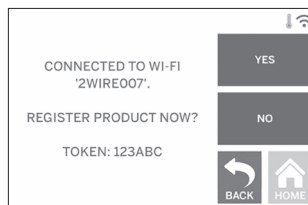

6. Tap “Done” to complete the initial setup process on your printer.

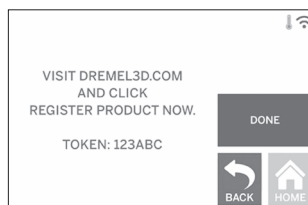

7. Visit Dremel3D.com or launch the Dremel3D mobile app and follow the prompts to complete your user profile creation and 3D40 registration.

Getting Started with Your Dremel 3D App

The Dremel 3D app allows you to connect to your 3D40 from your mobile device. With the Dremel 3D app you can view models and projects in the Dremel 3D library, send, pause and cancel builds, monitor build status, receive push notification updates, and more. Download the Dremel 3D app from your mobile application store and follow the setup steps below to get started.

1. After installing and launching the Dremel3D app on your mobile device you will need to Log In with your existing Dremel3D user information or Social Log In or Sign Up to create a new account.



4. Mobile functionality on your 3D40 requires connecting to Spark 3D Printing Services, provided by Autodesk®. These services enable your 3D40, mobile device, and Dremel3D profile to be synced. Tap “Connect” to be taken to Spark’s site so you can agree to the terms and conditions.

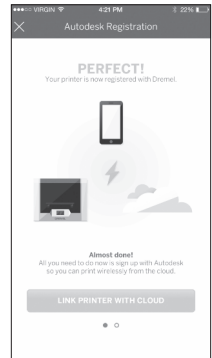

2. Sign Up by entering the required information, read and agree to the Dremel3D terms and conditions, and tap “Sign Up”. This information can now be used to also log in at www.Dremel3D.com.

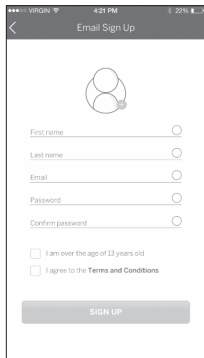

5. The last step is to enter the token that was generated by your 3D40 when you connected to Wi Fi or Ethernet. If you did not write this token down it can be found by tapping “Tools”, “About”. Tap “Done” when the token is entered.

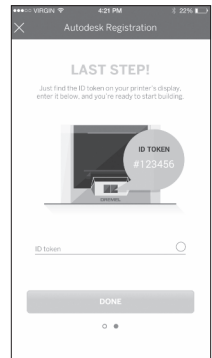

3. Register your 3D40 by filling in the required information and tapping “Register”. The serial number of your 3D40 is a 9 digit number that can be found near the power cable, it is important to enter this number exactly as it appears on your 3D40.



6. Your mobile device is now connected to your 3D40.

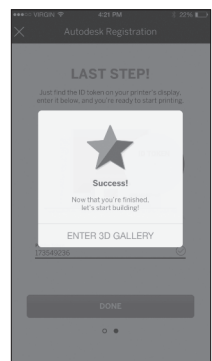

Print Studio Software Overview

Dremel 3D40 is compatible with Autodesk Print Studio which can be installed from the USB flash drive that came with your printer or downloaded from www.dremel3d.com. Print Studio allows you to import, edit, and build 3D files. The overview below highlights the key controls, while additional support resources are available in the HELP menu.

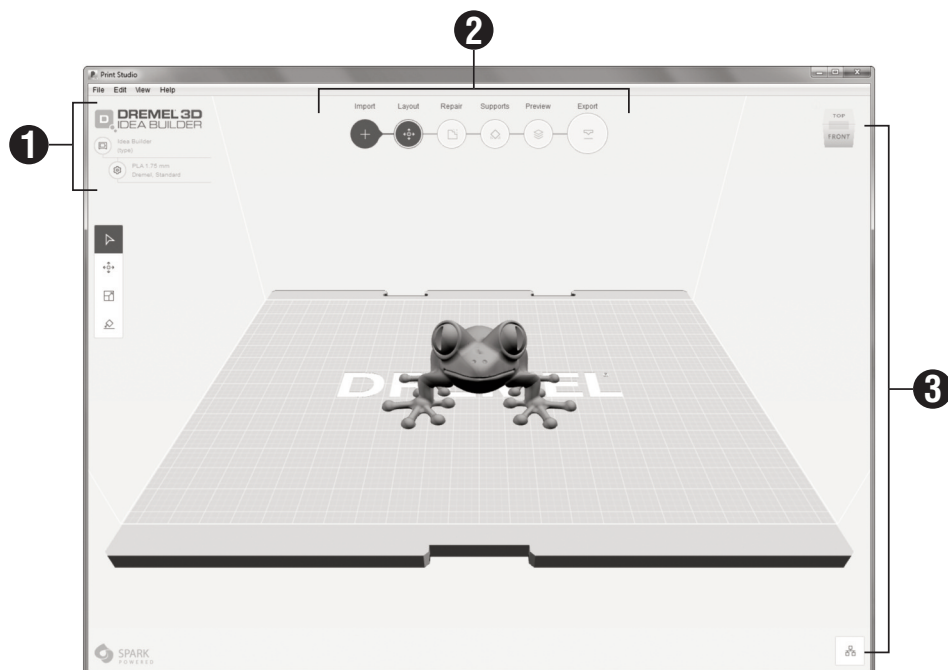

1 SETUP

Printers – Choose your printer type

Settings – Choose your material and build resolution

2 PRINT WORKFLOW

Import – Add models to the build plate from file menu or drag and drop

Layout – Arrange models on the build plate, scale, and rotate

Repair – Automatic repair or manual model healing, crop, plane cut, patch holes, and balancing (manual commands recommended for advanced users)

Supports – Create automatic or manual supports for parts with overhangs

Preview – Create and view the paths that the extruder will follow when building your part

Print / Export – Send your build directly to your Idea Builder when connected via USB cable or save to your computer to load via USB flash drive

3 VIEW

View Cube – Choose the standard orientation that you'd like to view

Object Browser – See a list of all objects on your build plate and turn On/Off automatic supports

Getting Ready to Build

⚠ WARNING Observe all provided warnings and safety instructions when using the Dremel 3D40. Failure to do so may result in fire, equipment damage, property damage or personal injury.

⚠ WARNING Do not touch the extruder tip during operation or until it has cooled down to at least 60°C (140°F). Contact with the extruder tip during or after operation before tip has cooled may result in personal injury.

⚠ WARNING Use only DREMEL filament. Use of filament not authorized by Dremel may result in equipment and property damage.

⚠ CAUTION Do not pull the filament out. Doing so may damage the extruder.

LOADING/CHANGING FILAMENT

1. Start filament load/change process by tapping “Filament” button on touchscreen. Extruder will move to front right corner of print area and extruder tip will begin to heat.

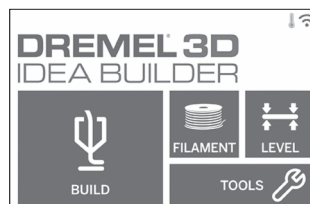

2. After extruder stops moving, open the 3D40 Lid for better access to extruder.
3. If existing filament is loaded, cut existing filament near extruder intake and tap “Next” button on touchscreen.

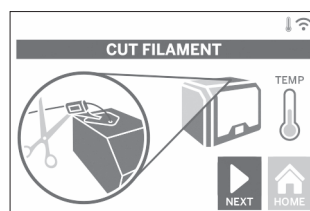

4. Remove Spool door by rotating it counter clockwise and remove existing spool if one is present, see figure 1.

FIG. 1

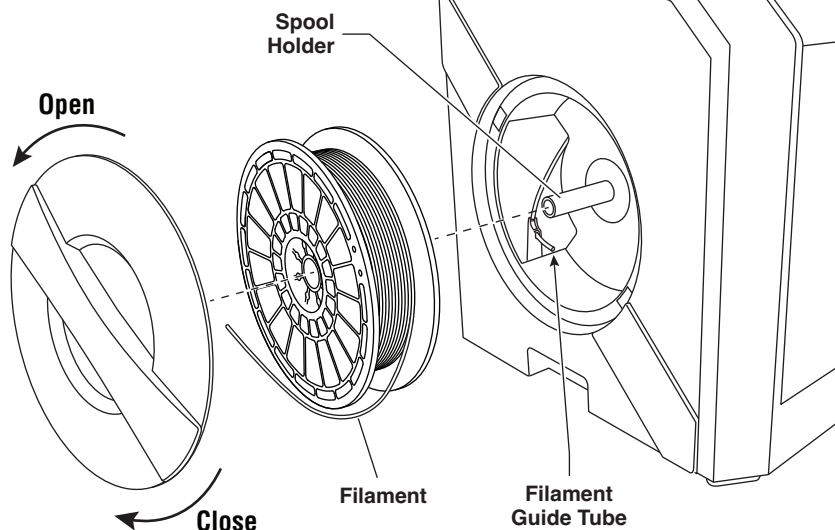
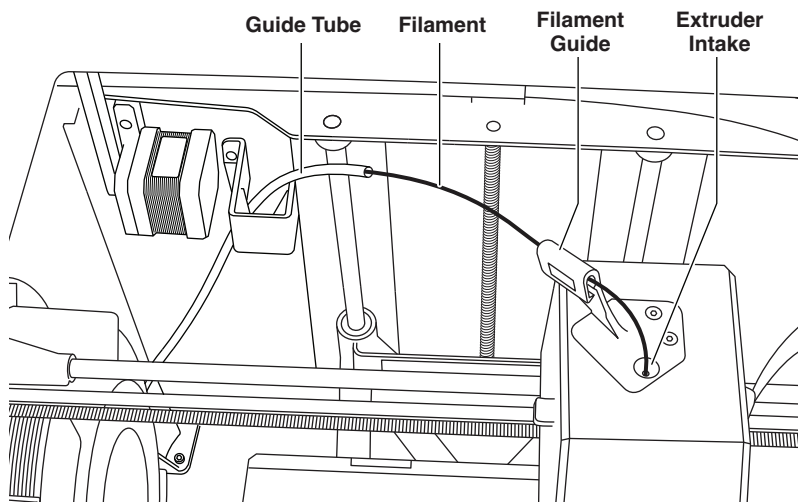
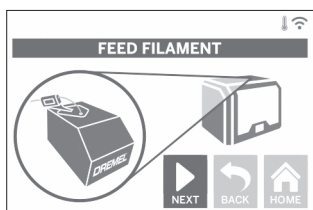

FIG. 2



5. Thread tip of new filament through guide tube, place spool on spool holder, replace spool door by aligning locking tabs and rotating clockwise, see figure 1. Tap “Next” on touchscreen.
6. If changing existing filament, 3D40 will automatically purge existing filament.
7. When Feed Filament screen appears, tap “Next” on touchscreen and thread filament coming from guide tube into extruder intake until extruder feeds through on its own, see figure 2.



8. Filament will be drawn into the extruder and begin to exit from the hot extruder tip.

NOTE: Your Dremel 3D40 was tested by building objects before leaving the factory. These test objects may have

been made with a different filament color than you are using. Therefore, a small amount of filament may be remaining in the extruder.

9. When new filament appears from extruder tip, tap “done” on touchscreen to complete filament load process, return to main menu, and calibrate extruder. Carefully remove excess filament without touching hot extruder tip. If necessary, carefully remove debris from extruder tip with needle nose pliers.

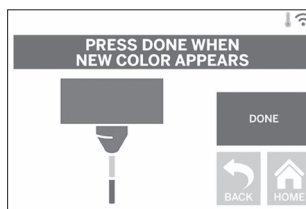

CAUTION Use extra care not to damage the extruder tip when clearing debris. Dremel 3D40 will not work properly with a damaged extruder tip and will require replacement.

10. Close 3D40 lid and door.

PREPARING BUILD PLATFORM

⚠ WARNING Do not drop the build platform. Tempered glass plate may break and result in personal injury.

⚠ WARNING Do not remove tempered glass plate from plastic holder. Contacting with tempered glass plate edge may result in personal injury.

⚠ CAUTION Before every build make sure that the build platform is covered with Dremel specified build tape. Use of improper build tape may result in equipment damage and poor object build quality.

1. If build platform is installed, remove by pinching the clip located at the front of the build platform and lifting the build platform off the base, figure 3.
2. Remove adhesive liner from Build Tape and place Build Tape over Build Platform. For best results, apply Build Tape at center of Build Platform first and smooth outward to remove any air bubbles, figure 4.
3. Install the build platform using the build platform clips.

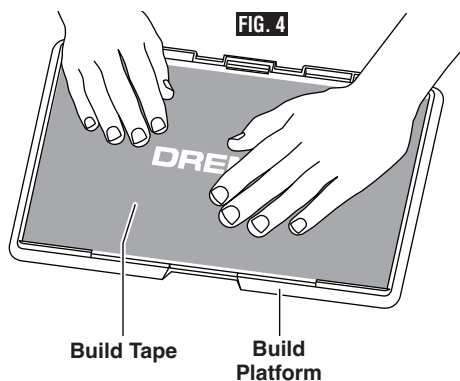
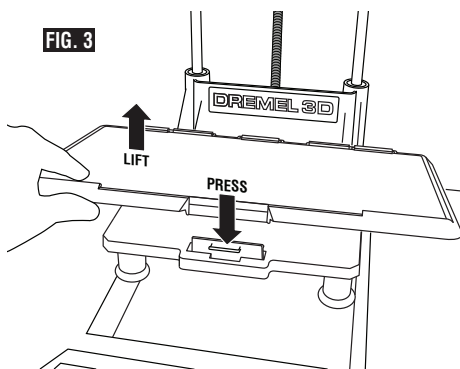

LEVELING BUILD PLATFORM

WARNING Do not touch the extruder tip during Dremel 3D40 operation or until it has cooled down to 60°C (140°F). Contact with the extruder tip during or after operation before tip has cooled may result in personal injury.

It is important you level the build platform every time you replace the build tape or reinstall the build platform to ensure that the build platform is evenly spaced from the extruder head. Make sure to remove any air bubbles from between the build platform and the build tape. Not leveling the build platform or eliminating air bubbles may cause objects to not build properly.

1. Make sure you have placed Build Tape on Build Platform and no objects are present. Applying Build Tape after leveling may effect the consistency of your object.
2. Tap “Level” on 3D40’s touchscreen.

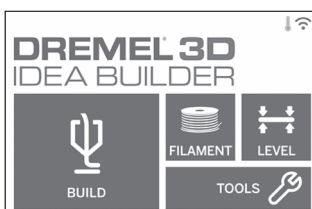

3. The extruder and build platform will move into position to level the build platform. 3D40 will first check level at the back center of the build platform. The two knobs under the build platform are used to raise and lower the build platform on the left and right. The extruder contains a sensor that detects if the bed is level, no additional tools are necessary.
4. The touchscreen will indicate if your build platform is too high or too low. If the build platform is too high, adjust the appropriate knob by rotating right until you hear a “beep” and the touchscreen indicates that it is ready to verify that the bed is level.

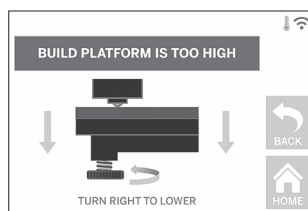

5. If the build platform is too low, adjust the knob by rotating left until you hear a “beep” and the touchscreen indicates that it is ready to verify that the bed is level.

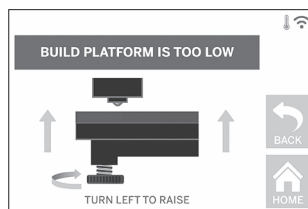

6. Tap “Verify” to check the bed level. If further adjustment is needed the touchscreen will indicate the direction, if the level is correct, the extruder will move to the next point and the level process can be repeated.

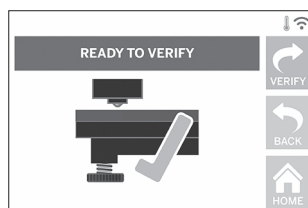

7. Repeat steps 4-6 for the second position, when you bed is fully level the extruder will automatically move to the calibration position and complete the leveling process.



CONNECTING USB CABLE

1. Ensure 3D40 power switch is in the off position.
2. Connect the included USB cable to your 3D40 and computer, figure 5.
3. Open software.
4. Turn your Dremel 3D40 on using the power switch to sync your computer to your Dremel 3D40.

FIG. 5

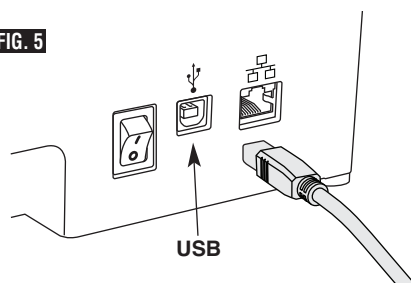

CONNECTING ETHERNET

1. Ensure 3D40 power switch is in the off position.
2. Plug ethernet cable into your 3D40, figure 6.
3. Turn your Dremel 3D40 on using the power switch. Ethernet connection should be detected automatically. Tap "Accept" to confirm connection.

FIG. 6

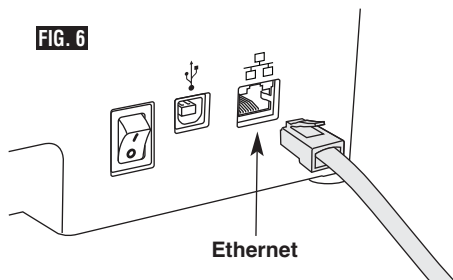

Building

⚠ WARNING Observe all provided warnings and safety instructions when using the Dremel 3D40. Failure to do so may result in fire, equipment damage, property damage or personal injury.

⚠ WARNING Do not reach inside the Dremel 3D40 while it is in operation. Contact with Dremel 3D40 moving parts during operation may result in poor build quality, equipment damage or personal injury.

NOTE: Your Dremel 3D40 will build test objects before leaving the factory. These test objects may have been made with a different filament color than you are using. Therefore,

a small amount of filament may be remaining in the extruder. The start of your first object may have some of this filament color until it transitions over to your filament color.

You have several options when building on your 3D40:

- 1) On-Printer Storage
- 2) USB Flash Drive
- 3) Online Print Queue
- 4) Computer

BEFORE YOU BUILD

1. Ensure an adequate amount of filament is loaded (see page 24).

TIP: You can determine whether you have enough filament to complete your object before building by comparing the length of filament needed as displayed by Print Studio to the length of filament on spool indicated by the length gauge.

If 3D40 runs out of filament during a build, it will pause until more filament is added.

2. Ensure build tape is applied, build platform is level and clear of objects.

BUILDING FROM ON-PRINTER STORAGE

1. On the main menu tap “Build”.

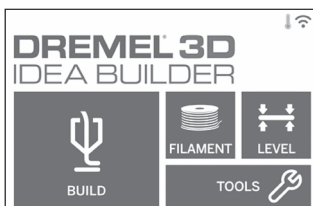

2. On the build menu tap the printer icon.

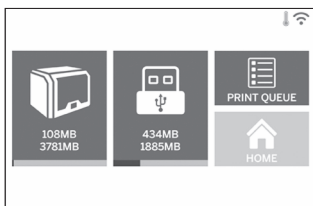

3. Tap the model file you would like to build.
(Use arrows to scroll through pages)



4. In the model detail page tap “Build” to begin building process.



5. Your 3D40 will first align the extruder and build platform to their zero positions then the level sensor will lightly touch the build platform to complete alignment. Your extruder tip will begin to heat which may take a few minutes. Once the proper temperature is reached your model will begin to build.
6. Once your object is finished your 3D40 will automatically align the extruder and build platform to their calibration positions and cool the extruder tip.
7. Wait until the touch screen indicates that the extruder is “cool” to remove your object. See section for removing object from build platform below for object removal instructions.

BUILDING FROM USB FLASH DRIVE

1. On main menu tap “Build”.



2. Tap USB icon to access contents of USB flash drive.

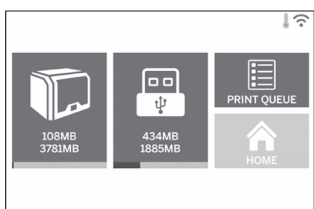

3. Follow steps 3-7 from Build from On-Printer storage to complete build from USB flash drive.

BUILDING FROM PRINT QUEUE

If your 3D40 is registered and added to your Dremel3D profile, you can send Builds from your web browser at www.Dremel3D.com or by using the Dremel3D mobile app for iOS or Android.

1. If your 3D40 is displaying the Print Queue notification tap “Build” in the notification window to access the Print Queue. If you choose “Decline” you can later access your Print Queue by tapping “Build” then “Print Queue”.

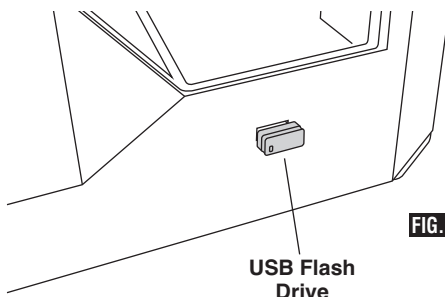
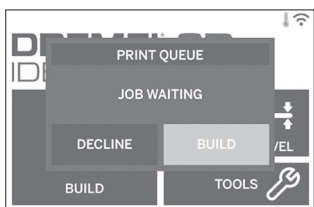
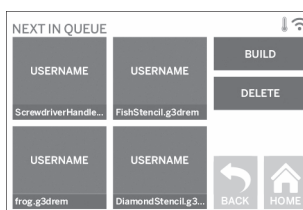
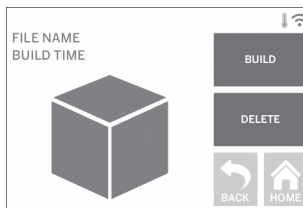

FIG. 7

2. In the Print Queue menu you can choose to “Build” the next model in the queue or “Delete” it and advance to the next model.



3. In Model Details tap “Build” to begin building process or “Delete” to remove the file.



BUILD FROM COMPUTER

Dremel 3D40 is compatible with Print Studio from Autodesk. Follow the instructions that came with this software to complete a Build from your computer.

CANCELING YOUR BUILD ON 3D40

To cancel your object during preheating or building, tap “Stop” on the touch screen. If you confirm “Yes” the extruder and build platform will move to their calibration positions.

Removing Your Object

REMOVING YOUR OBJECT FROM THE BUILD PLATFORM

WARNING Do not touch the extruder tip during Dremel 3D40 operation or until it has cooled down to at least 60°C (140°F). Contact with the extruder tip during or after operation before tip has cooled may result in personal injury.

WARNING Use personal protective equipment. The use of protective equipment such as heat resistant gloves and safety glasses will reduce personal injuries.

WARNING Be aware of your body position when using hand tools to remove objects from the build platform. Sudden tool slip and improper body position during object removal from the build platform may result in personal injury.

WARNING Do not drop the build platform. Tempered glass plate may break and result in personal injury.

WARNING Do not twist or bend the build platform while removing objects. Tempered glass plate may separate from plastic holder and result in personal injury.

CAUTION Avoid scratching the build platform when removing objects. Scratches in the build platform will result in improper object creation.

1. Wait for the extruder to cool before removing your object.
2. With the object still attached, remove build platform from the build area.
3. Peel your object from the build platform. If needed, gently use the object removal tool to remove object from build platform (figure 8). If desired, remove the build tape from the build platform while separating the object from the build platform. The build tape can then be removed from the object.

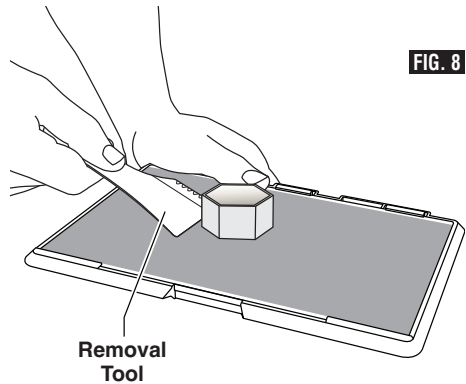

FIG. 8

REMOVING SUPPORTS (IF REQUIRED)

Use needle nose pliers to remove supports that are inside your object or hard to reach.

Best Practices

1. ALWAYS USE BUILD TAPE.
2. Ensure your build platform is level before every object.
3. Ensure spool is installed properly and can rotate freely.
4. When using your Dremel 3D40 for the first time or after changing filament, allow Dremel 3D40 to extrude until material is consistent with the installed filament color.
5. It is important to watch your Dremel 3D40 begin building objects. Your object is most likely to experience difficulty in the beginning. Thankfully, this is also the most convenient time to cancel the object, clean the build platform, and start your object again. Remain near the Dremel 3D40 during the building process.
6. It is important to save your Dremel 3D40 packaging as it will make re-boxing and transporting your Dremel 3D40 easier.
7. Ensure that you store filament spools in an environment that is not moist or too hot. It is recommended that you do not remove the filament spool from its airtight packaging until use.
8. Use object removal tool gently to avoid damaging the build platform or object.
9. Whenever possible, it is best to locate your object in the center of the build platform. Using the best orientation for your object is critical. Ensure that your object is located on the build platform and that you are using the best orientation for building.
10. For steep overhangs (Less than 45 degree angle) it is recommended to build with support.
11. Always remove the build platform before removing the object.
12. Low speed sanding is recommended to prevent remelting of the object.
13. The Print Studio software will display the length of filament required for each object. Compare this to the length indicated on the spool length gauge.
14. Monitor the status of your builds using the Dremel 3D mobile app or Dremel3D.com website.

Maintenance

UNCLOGGING THE EXTRUDER

Use the unclogging tool to clean the extruder and unclog built up filament, fig 8.

1. Wait for extruder to heat up, insert the unclog tool into the extruder intake (top).
2. Clogged debris will be pushed down and will extrude from the extruder tip.

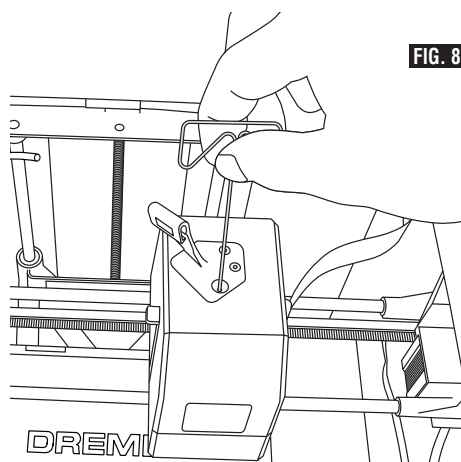

UPDATING FIRMWARE VIA NETWORK

If your 3D40 is registered and added to your Dremel3D profile, you can update its firmware directly from the touchscreen. To update firmware:

1. Tap “Tools”, “Settings”, “Check for Updates”.

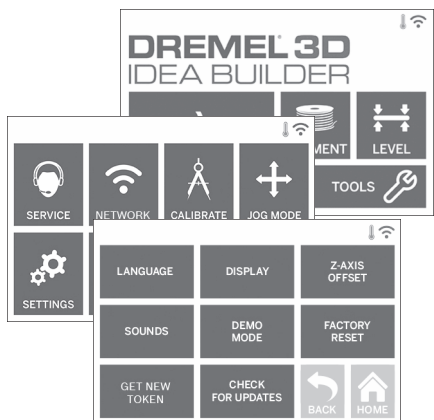

2. Your 3D40 will check to see if it has the latest firmware installed and ask if you would like to update if one is needed.
3. Choose accept to download and install the latest firmware.

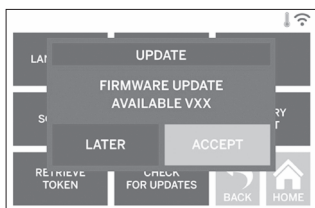

4. When the 3D40 starts up and returns to the Home Screen, firmware update is complete.

UPDATING FIRMWARE MANUALLY

If your 3D40 is not connected to a network, you can update firmware directly from a USB Flashdrive.

1. On your web browser go to www.dremel3d.com/support and download the latest 3D40 firmware file.

2. Add the 3D40 firmware file to an empty, FAT32 formatted, USB flashdrive.
3. Turn off your 3D40 using the ON/OFF switch.
4. Insert the USB flashdrive into the USB-A port.
5. Turn on your 3D40 and it should automatically detect and install the new firmware.
6. Turn your 3D40 OFF, remove the USB flashdrive, and turn ON again to complete the update.

CLEANING THE EXTERIOR

Clean the 3D40's exterior with a lint free cloth. Clear the outer surfaces of any debris that is visible.

To avoid damaging your Dremel 3D40 do not use water, chemicals or other cleaners on the 3D40.

CLEANING THE EXTRUDER TIP

CAUTION Use extra care not to damage the extruder tip when clearing debris. Dremel 3D40 will not work properly with damaged extruder tip and will require replacement.

WARNING Do not touch the extruder tip during Dremel 3D40 operation or until it has cooled down to 60°C (140°F). Contact with the extruder tip during or after operation before tip has cooled may result in personal injury.

Using small needle nose pliers, pull away any plastic debris from the extruder tip.

If the debris is stubborn, the extruder may need to be heated.

CLEANING THE TOUCH SCREEN

Wipe the touch screen with the soft, lint-free cloth. Do not spray cleaners on the touch screen.

Troubleshooting

PROBLEM	CAUSE	CORRECTIVE ACTION
Extruder head building off center.	Dremel 3D40 has lost track of the extruder head's exact location and is failing to build.	Sending the extruder head to the home position will recalibrate the Dremel 3D40. Cancel your object, clear build platform, send the extruder head to the home position, and restart the object.
PLA is not extruding or sticking to the build tape properly.	This can be caused by the build platform not being leveled with the extruder head.	Leveling the build platform will align the extruder head and ensure a better object quality. Cancel your object, clear build platform, level the build platform, and restart the object.
Print Studio software froze during use or computer froze.	Sometimes software isn't as smart as you are and locks up.	Save any open files if possible and either restart the Print Studio software or your computer.
Dremel 3D40 froze before my object started.	Dremel 3D40 may have received conflicting commands.	Turn power switch off, wait 30 seconds, and turn power switch on.
Support material does not break away during cleaning and results in decreased quality of the final object.	Orientation of the part is not optimized.	Reorient the position of the 3D file in Print Studio to minimize the support material or place the support material on a non-critical surface.
Spaghetti mess at end of build.	A layer of your object did not stick properly, model was saved with minimal surface area contacting the build platform, or object was built floating above the build platform with no support selected.	Use the preview feature in Print Studio to see the first layer height and position. Build with supports when necessary.
Part only built halfway.	Filament ran out. Filament clogged during build.	Replace filament and resume build. See "No filament coming out".
No filament coming out.	Clogged extruder.	Contact customer service.
Extruder will not home.		Contact customer service.
Stringy or fraying plastic layers on steep overhangs.	Object overhangs are too far apart or too steep (<45 degree angle).	Build with supports.
3D40 will not find my Wi-Fi network.	Printer too far from wireless router.	Reposition 3D40 to be closer to your router. Connect to network with Ethernet

PROBLEM	CAUSE	CORRECTIVE ACTION
3D40 will not connect to my network.	Printer too far from wireless router.	Reposition 3D40 to be closer to your router.
	Network password incorrect.	Re-enter your password or verify your password with your network owner.
3D40 will not retrieve a token.	Network password incorrect.	Re-enter your password or verify your password with your network owner.
	Network has a firewall.	Enter network proxy information.
Mobile App will not connect to 3D40 or shows "printer offline".	3D40 not connected to network.	Check 3D40 network settings and retry connection.
Token invalid.	Verify the current 3D40 token using "Tools/About" and retry.	Use "Get new token" to generate a new token and retry connection. Note this will remove any users that are sharing your printer.
Build did not start when sent over network.	Filament ran out.	Load additional filament and resume build.
	Doors open.	Doors must be closed to start builds over your network, start build from print queue.
	Model was already building	The build plate must be clear to start a build over your network, clear the build plate and start build from print queue.

Dremel® Limited Warranty

If used for non-commercial or educational purposes, your Dremel 3D40 is warranted against defective materials or workmanship for a period of one year from the date of purchase. If the Dremel 3D40 is used for commercial purposes, this warranty will apply for 60 days from the date of purchase. In the event of the product fails to conform to this written warranty, please take the following action:

1. DO NOT return your product to the place of purchase.
2. Please contact customer service
3. Carefully package the product by itself, in original packaging, with no other items, and return it, freight prepaid, along with:
 - a. A copy of your dated proof of purchase (please keep a copy for yourself).
 - b. A written statement about the nature of the problem.
 - c. Your name, address and phone number to:

CONTINENTAL UNITED STATES	CANADA	
Dremel Service Center 4915 21st Street Racine, WI 53406 Phone: 1 (800) 437-3635	Giles Tool Agency 47 Granger Av. Scarborough, ON M1K 3K9 Phone:1-416-287-3000	West Coast Tool 4008 Myrtle Street Burnaby, B.C. V5C 4G2 Phone: 1-604-873-5394
OUTSIDE CONTINENTAL UNITED STATES See your local distributor or write to Dremel, 4915 21st Street Racine, WI 53406.		

We recommend that the package be insured against loss or in-transit damage, for which we cannot be responsible.

This warranty applies only to the original registered purchaser. DAMAGE TO THE PRODUCT RESULTING FROM TAMPERING, ACCIDENT, ABUSE, NEGLIGENCE, UNAUTHORIZED REPAIRS OR ALTERATIONS, PRODUCT USE IN VIOLATION OF THE "GENERAL SAFETY AND USE WARNINGS," UNAPPROVED ATTACHMENTS OR OTHER CAUSES UNRELATED TO PROBLEMS WITH MATERIAL OR WORKMANSHIP ARE NOT COVERED BY THIS WARRANTY.

No employee, agent, dealer or other person is authorized to give any warranties on behalf of Dremel. If Dremel inspection shows that the problem was caused by problems with material or workmanship within the limitations of the warranty, Dremel will repair or replace the product free of charge and return the product prepaid. Repairs made necessary by normal wear or abuse, or repair for products outside of the warranty period, if they can be made, will be charged at regular factory prices.

DISCLAIMER OF IMPLIED WARRANTIES: DREMEL MAKES NO OTHER WARRANTY OF ANY KIND WHATEVER, EXPRESSED OR IMPLIED, AND ALL IMPLIED WARRANTIES OF MERCHANTABILITY AND FITNESS FOR A PARTICULAR PURPOSE ARE HEREBY DISCLAIMED BY DREMEL AND EXCLUDED FROM THIS LIMITED WARRANTY.

This warranty gives you specific legal rights, and you may also have other rights which vary from state to state. The obligation of the warrantor is solely to repair or replace the product. The warrantor is not liable for any incidental or consequential damages due to any such alleged defect. Some states do not allow the exclusion or limitation of incidental or consequential damages, so the above limitations or exclusion may not apply to you.

For prices and warranty fulfillment in the continental United States, contact a Dremel service location.

Imported for Dremel® in the U.S. by:
 Robert Bosch Tool Corporation
 1800 West Central Road
 Mount Prospect, Illinois 60056

Symboles relatifs à la sécurité

Les définitions ci-dessous décrivent le niveau de gravité pour chaque terme signalant un danger. Veuillez lire le mode d'emploi et lire la signification de ces symboles.





	<p>C'est le symbole d'alerte relatif à la sécurité. Il est utilisé pour vous avertir de l'existence possible d'un danger de lésion corporelle. Obéissez à tous les messages relatifs à la sécurité qui suivent ce symbole pour éviter tout risque de blessure ou même de mort.</p>
	<p>DANGER indique une situation dangereuse qui, si elle n'est pas évitée, causera la mort d'une personne ou une blessure grave.</p>
	<p>AVERTISSEMENT indique une situation dangereuse qui, si elle n'est pas évitée, causera la mort d'une personne ou une blessure grave.</p>
	<p>MISE EN GARDE, conjointement avec le symbole d'alerte en liaison avec la sécurité, indique une situation dangereuse qui, si elle n'est pas évitée, causera une blessure légère ou modérée.</p>

Table des matières

Symboles relatifs à la sécurité	37
Avertissements généraux concernant la sécurité	38-39
Avertissements de sécurité supplémentaires	40
Symboles	40
Services à distance et mobiles Dremel	40
Conformité aux règlements de la FCC	41
Informations concernant la propriété intellectuelle	41
Spécifications	42
Ressources	43
Glossaire terminologique	43-45
Introduction	46
Contenu du kit	46
Déballage	47
Familiarisez-vous avec votre équipement Dremel 3D40	48-49
Écran tactile	50-56
Configuration initiale	57
Vos premiers pas avec votre application Dremel3D	58
Présentation générale du logiciel Print Studio	59
Préparez-vous en vue de la construction	60-64
Construction	64-66
Retrait de votre objet	67
Meilleures pratiques	68
L'entretien	68-69
Dépannage	70-71
Garantie limitée de Dremel®	72

Avertissements généraux concernant la sécurité

AVERTISSEMENT

Veuillez lire toutes les instructions de ce manuel et vous familiariser avec l'équipement Dremel 3D40 avant de l'installer et de l'utiliser. Le non-respect des avertissements et des instructions pourrait déclencher un incendie, endommager l'équipement, provoquer des dommages aux biens et/ou causer des blessures.

LISEZ TOUTES LES INSTRUCTIONS - CONSERVEZ TOUS LES AVERTISSEMENTS ET TOUTES LES INSTRUCTIONS POUR RÉFÉRENCE FUTURE

Sécurité du lieu de travail

Maintenez le lieu de travail propre et bien éclairé. Les risques d'accident sont plus élevés quand on travaille dans un endroit encombré ou sombre.

N'utilisez pas l'équipement Dremel 3D40 en présence de liquides, de gaz ou de poussières inflammables. L'équipement Dremel 3D40 produit des températures élevées qui pourraient mettre le feu aux poussières et vapeurs.

Rangez l'équipement 3D40 hors de la portée des enfants et des autres personnes n'ayant pas reçu la formation appropriée. L'emploi de cet outil par des utilisateurs non formés pourrait causer des blessures.

Sécurité électrique

Utilisez toujours l'équipement Dremel 3D40 avec une prise de courant correctement mise à la terre. Ne modifiez pas la fiche de l'équipement Dremel 3D40. Une mise à la terre incorrecte et des fiches modifiées augmentent le risque de choc électrique.

N'utilisez pas l'équipement Dremel 3D40 dans des endroits humides ou mouillés. N'exposez pas l'équipement Dremel 3D40 à la pluie. La présence d'humidité augmente le risque de choc électrique.

Ne maltraitez pas le cordon. Ne vous en servez jamais pour tirer ou débrancher l'équipement Dremel 3D40. Maintenez le cordon à distance des sources de chaleur, des huiles, des arêtes coupantes et des pièces mobiles. Les cordons abîmés ou emmêlés augmentent le risque de choc électrique.

Évitez d'utiliser cet outil pendant une tempête électrique. Il existe un très faible risque de saute de puissance résultant d'un éclair qui pourrait causer un choc électrique.

En cas d'urgence, débranchez l'équipement Dremel 3D40 de la prise de courant.

Sécurité personnelle

Faites toujours preuve de vigilance, faites attention à ce que vous faites et faites preuve de bon sens lorsque vous utilisez un outil Dremel 3D40. N'utilisez pas un tel outil lorsque vous êtes fatigué ou sous l'emprise de drogues, d'alcool ou de médicaments. Il suffit d'un moment d'inattention pendant que vous utilisez l'équipement Dremel 3D40 pour causer des blessures.

Utilisez des équipements de protection individuelle. Le port d'équipements de protection tels que des gants résistants à la chaleur et des lunettes de sécurité réduira le risque de blessures.

Habillez-vous de manière appropriée. Ne portez pas de vêtements amples ou de bijoux. N'approchez pas vos cheveux, vos vêtements ou vos gants de pièces en mouvement. Les vêtements amples, les bijoux ou les cheveux longs risquent d'être happés par les pièces en mouvement.

Utilisation et entretien de l'équipement Dremel 3D40
Avant chaque utilisation, inspectez l'équipement Dremel 3D40 pour vous assurer que toute les pièces sont bien alignées, que les pièces mobiles ne se coincent pas et qu'il n'existe pas d'autre problème qui pourrait affecter le fonctionnement de l'équipement Dremel 3D40. Si vous soupçonnez que l'équipement est endommagé, faites réparer votre outil Dremel 3D40 par un centre de service après-vente Dremel agréé avant de recommencer à vous en servir. L'utilisation de l'équipement Dremel 3D40 quand il est endommagé pourrait entraîner la création d'objets de mauvaise qualité, endommager encore plus le matériel et causer des dommages aux biens et des blessures.

Ne touchez pas la pointe de l'extrudeuse pendant le fonctionnement de l'équipement Dremel 3D40 ou avant qu'il se soit refroidi à 60° C (140° F) au maximum. Un contact avec la pointe de l'extrudeuse pendant le fonctionnement de l'équipement ou après qu'il se soit arrêté mais avant que la pointe ne soit suffisamment refroidie pourrait causer des blessures.

Installez l'équipement Dremel 3D40 dans un endroit bien ventilé. Placez l'imprimante Dremel 3D40 sur une surface plane non inflammable et tenez-la éloignée de tout matériau inflammable. L'équipement Dremel 3D40 fait fondre du plastique pendant la construction. Les odeurs de plastique émises pendant le fonctionnement de l'équipement Dremel 3D40 peuvent irriter les yeux et les voies respiratoires. Le positionnement de l'équipement Dremel 3D40 trop près d'objets avoisinants fait obstacle à une ventilation correcte.

Ne mettez pas les bras à l'intérieur de l'équipement Dremel 3D40 pendant qu'il est en marche. Un contact avec des pièces en mouvement de l'équipement Dremel 3D40 pendant son fonctionnement pourrait réduire la qualité de la construction, endommager l'équipement ou causer des blessures.

Surveillez toujours l'imprimante 3D40 pendant son fonctionnement. L'utilisation de l'équipement Dremel 3D40 par des personnes n'ayant pas lu ces avertissements et ces instructions pourrait entraîner des dommages à l'équipement et aux objets avoisinants et causer des blessures.

Utilisez uniquement des filaments DREMEL. L'utilisation de filaments non autorisés par Dremel pourrait entraîner des dommages aux équipements et aux objets avoisinants.

Assurez-vous que les petits enfants n'aient pas accès aux petits objets créés par l'équipement Dremel 3D40. Les petits objets présentent un danger d'étouffement pour les petits enfants.

Ne créez pas d'objets illégaux ou inappropriés en utilisant l'équipement Dremel 3D40.

N'utilisez pas l'équipement Dremel 3D40 pour créer des objets conçus en vue d'un emploi avec des bougies, des combustibles liquides ou d'autres sources de chaleur. Le plastique peut fondre quand il est exposé au feu ou à d'autres sources de chaleur. Un tel emploi d'objets créés par l'équipement Dremel 3D40 pourrait causer des incendies, des dommages aux biens et des blessures.

N'utilisez pas l'équipement Dremel 3D40 pour créer des objets conçus en vue d'un emploi dans le cadre d'applications en liaison avec des aliments ou des boissons, notamment pour leur préparation, leur décoration, leur conservation ou leur consommation. Un tel emploi d'objets créés par l'équipement Dremel 3D40 pourrait entraîner des maladies ou des blessures.

N'utilisez pas l'équipement Dremel 3D40 pour créer des objets conçus en vue d'un emploi avec des composants électriques ou des boîtiers de composants électriques. Le plastique PLA n'est pas approprié pour emploi dans le cadre d'applications électriques. Un tel emploi d'objets créés par l'équipement Dremel 3D40 pourrait causer des dommages aux biens et des blessures.

Ne placez pas d'objets en plastique dans votre bouche aux alentours de votre bouche. Le plastique PLA n'est pas approprié pour la préparation d'aliments ou de boissons et pour emploi avec des ustensiles pour denrées alimentaires. Un tel emploi d'objets créés par l'équipement Dremel 3D40 pourrait entraîner des maladies ou des blessures.

N'utilisez pas l'équipement Dremel 3D40 pour créer des objets conçus en vue d'un emploi en liaison avec le stockage de produits chimiques. Un tel emploi d'objets créés par l'équipement Dremel 3D40 pourrait causer des dommages aux biens et des blessures.

Ne modifiez pas l'équipement Dremel 3D40 et n'en changez pas les paramètres fixés à l'usine. De telles modifications pourraient endommager l'équipement, causer des dommages aux biens et entraîner des blessures.

N'exposez pas l'équipement Dremel 3D40 à des températures dépassant 70° C (160° F). L'équipement Dremel 3D40 pourrait être endommagé. Il est conçu pour fonctionner à des températures comprises entre 15 et 30° C (60 à 85° F).

Ne déplacez pas l'équipement Dremel 3D40 ou l'extrudeuse, et veillez à ne pas causer de chocs les affectant, pendant le fonctionnement. L'objet risquerait d'être construit de façon incorrecte.

Ne changez pas la bobine de filament avant la fin, l'interruption ou la suspension du processus de

construction. Le changement du filament pendant la construction annulera l'objet et pourrait endommager l'extrudeuse.

Ne sortez pas le filament. Ceci pourrait endommager l'extrudeuse.

Faites particulièrement attention de ne pas endommager la pointe de l'extrudeuse lorsque vous nettoyez les débris. L'équipement Dremel 3D40 ne fonctionnera pas correctement si la pointe de l'extrudeuse est endommagée, et il faudra la remplacer.

Avant chaque construction, assurez-vous que la plateforme de construction est couverte par du ruban de construction tel que spécifié par Dremel. L'emploi de ruban de construction incorrect pourrait endommager l'équipement et causer la construction d'objets de mauvaise qualité.

Prenez conscience de la position de votre corps lorsque vous utilisez des outils à main pour retirer des objets de la plateforme de construction. Un dérapage soudain d'un tel outil combiné avec une position incorrecte du corps pendant le retrait de l'objet de la plateforme de construction pourrait causer des blessures.

Évitez de rayer la plateforme de construction lorsque vous retirez des objets. Des rayures sur la plateforme de construction entraîneront la création d'objets inappropriés.

Ne laissez pas tomber la plateforme de construction. La plaque en verre trempé pourrait se casser et risquerait de blesser quelqu'un.

Ne retirez pas la plaque en verre trempé du contenant en plastique. Un contact avec le bord de la plaque en verre trempé risquerait de blesser quelqu'un.

Ne tordez pas et ne déformez pas la plateforme de construction pendant que vous êtes en train de retirer des objets. La plaque en verre trempé pourrait se détacher du contenant en plastique et risquerait de blesser quelqu'un.

Dremel n'assume aucune responsabilité pour l'intégrité structurale ou l'utilité des objets créés en utilisant l'équipement Dremel 3D40. Les modèles structuraux créés par des concepteurs inexpérimentés peuvent causer des dommages aux biens et des blessures.

Entretien et réparation

Débranchez toujours l'équipement Dremel 3D40 de sa source d'alimentation électrique avant d'effectuer de quelconques procédures d'entretien ou de réparation. Le non-respect de cette consigne de sécurité pourrait causer des blessures et des dommages aux biens.

Ne faites réparer votre outil Dremel 3D40 que par un centre de service après-vente agréé par Dremel qui n'utilise que des pièces de rechange Dremel. Ceci assurera le respect des normes appropriées d'utilisation et de sécurité de l'équipement Dremel 3D40.

N'utilisez que des matériels et composants approuvés par Dremel. L'utilisation de filaments ou d'objets 3D autres que les filaments approuvés par Dremel® et les composants Dremel® authentiques peut annuler la garantie.

Avertissements de sécurité supplémentaires





AVERTISSEMENT

Ce produit peut contenir ou libérer des agents chimiques qui, selon l'État de Californien sont cancérigènes et peuvent causer des malformations congénitales ou d'autres problèmes de reproduction.

CONSERVEZ CES INSTRUCTIONS

Symboles

IMPORTANT : Certains des symboles suivants peuvent être utilisés sur votre outil. Veuillez les étudier et apprendre leur signification. Une interprétation appropriée de ces symboles vous permettra d'utiliser l'outil de façon plus efficace et plus sûre.

Symbole	Désignation / Explication
V	Volts (voltage)
A	Ampères (courant)
Hz	Hertz (fréquence, cycles par seconde)
0	Position d'arrêt
~	Courant alternatif (type ou caractéristique du courant)
	Symbole de danger « Surface chaude ». Le contact avec une surface chaude peut provoquer des brûlures. Laissez refroidir avant tout entretien.
	Alerte l'utilisateur pour lire le mode d'emploi
	Ce symbole signifie que cet outil est approuvé par Underwriters Laboratories selon les normes des États-Unis et du Canada.

Services à distance et mobiles Dremel

Les services à distance et mobiles Dremel vous fournissent des informations et des services concernant vos produits 3D Dremel. La nature des informations fournies par les services à distance et mobiles Dremel peut évoluer au fil du temps. Toutes les informations relatives aux produits et services sont fournies pour votre confort d'utilisation dans l'état où elles se présentent et dans la mesure où elles sont disponibles.

Dremel ne garantit pas que les informations ou les services seront disponibles, précis ou fiables, ou que les informations ou les services garantissent une sécurité absolue à l'intérieur de votre domicile. Votre utilisation de toutes les informations, de tous les

services et de tous les produits est à vos propres risques et à votre seule discrétion. Les informations sur les produits et les services ne sont pas conçues pour remplacer des moyens directs d'obtenir des informations.

La connectivité à un réseau nécessite un point d'accès et une connexion à Internet à haut débit. Des frais d'accès à Internet peuvent être facturés par votre fournisseur.

L'impression depuis un dispositif mobile nécessite un appareil mobile compatible et un service d'échange de données mobiles. Des frais d'échange de données peuvent être facturés.

Conformité aux règlements de la FCC

REMARQUE : Cet équipement a été soumis à des essais qui ont indiqué qu'il respecte les limites pour un appareil numérique de Classe B, conformément à la Partie 15 des Règlements de la FCC. Ces limites sont conçues pour fournir une protection raisonnable contre les interférences nuisibles dans une installation résidentielle. Cet équipement produit, utilise et peut rayonner de l'énergie à fréquence radio et, s'il n'est pas installé et utilisé conformément à ces instructions, il peut causer des interférences nuisibles pour les communications radio. Cependant, il ne peut être garanti non plus qu'il ne causera aucune interférence dans une installation particulière. Si cet équipement cause des interférences nuisibles pour la réception de signaux radiophoniques ou télévisuels, ce qui peut être déterminé en mettant l'équipement hors tension puis à nouveau sous tension, l'utilisateur est encouragé à essayer de corriger l'interférence en appliquant une ou plusieurs des mesures suivantes :

- Réorienter ou repositionner l'antenne de réception.
- Accroître la séparation entre l'équipement et le récepteur.
- Connecter l'équipement à une prise de courant située sur un circuit différent de celui auquel le récepteur est raccordé.
- Consulter le détaillant ou un technicien radio/télévision expérimenté pour obtenir de l'aide.

Les changements et les modifications n'ayant pas été approuvées expressément par le fabricant ou le déclarant de cet équipement peuvent annuler votre droit de vous servir de cet équipement en vertu des règlements de la Federal Communications Commission.

INDUSTRIE CANADA (IC)

Cette imprimante remplit les conditions d'exemption de licence des charges sur les normes radioélectriques (RSS/CNR) d'Industrie Canada. Son fonctionnement est soumis aux deux conditions suivantes :

1. Cet appareil ne doit pas causer d'interférences ; et
2. Cet appareil doit accepter toutes les interférences, y compris celles qui sont susceptibles d'entraîner un fonctionnement indésirable de l'appareil.

L'imprimante remplit également les conditions d'exemption des limites d'évaluation de routine contenues dans la section 2.5 de RSS/CNR 102 et elle est conforme aux normes d'exposition de RSS-102 RF. Les utilisateurs peuvent obtenir des informations canadiennes sur l'exposition RF et sur la conformité aux règlements dans ce pays.

Informations concernant la propriété intellectuelle

L'équipement Dremel 3D40 est conçu pour imprimer en trois dimensions des objets provenant de fichiers numériques que vous créez ou possédez, ou que vous avez le droit d'imprimer en utilisant votre équipement Dremel 3D40. Lorsque vous fabriquez des objets en utilisant votre équipement Dremel 3D40, il vous appartient de vous assurer que vous ne violez aucun droit de propriété intellectuelle d'un tiers ou des lois et règlements applicables, notamment des lois des États-Unis ou d'autres pays sur la propriété intellectuelle.

L'équipement Dremel 3D40 ne peut pas être utilisé pour fabriquer des objets protégés par des droits de propriété intellectuelle appartenant à des tiers sans la permission de tels tiers. L'utilisation de l'équipement Dremel 3D40 pour faire ce qui suit peut nécessiter la permission de tiers : faire une copie ou un fac-similé (en tout ou partie) de tout objet non créé par vos soins, produire un objet à partir d'un fichier numérique que vous ne possédez pas ou fabriquer un

objet à partir du balayage d'un objet physique que vous n'avez pas créé. Il vous incombe d'obtenir une telle permission. Quand une telle permission ne peut pas être obtenue, vous ne devez pas effectuer une impression en 3D d'un tel objet, ou vous le faites à vos propres risques. Vous ne pouvez pas modifier, désosser, décompiler ou démonter l'équipement Dremel 3D40 ou son logiciel ou son micrologiciel, sauf si le droit applicable le permet.

Si vous utilisez l'équipement Dremel 3D40 d'une quelconque façon autre que ce qui est recommandé et décrit dans ce mode d'emploi et ces consignes de sécurité, vous le faites à vos propres risques. L'utilisation de l'équipement Dremel 3D40 pour produire des objets qui enfreignent de quelconques droits de propriété intellectuelle appartenant à des tiers pourrait entraîner des poursuites civiles ou pénales et vous exposer à des dommages et intérêts, des amendes ou des peines de prison en conséquence.

Description fonctionnelle et spécifications

CONSTRUCTION

Extrudeuse : extrusion unique
 Température de l'extrudeuse : jusqu'à 230° C (397° C)
 Interface de fonctionnement : écran couleur tactile
 IPS de 3,5 po
 Volume de construction maximum : 10 po x 6 po x 6,7 po (255 mm x 155 mm x 170 mm)
 Épaisseur couche : 4 mils | 0,004 po | 100 microns | 0,10 mm
 Couleurs des filaments : voir Dremel3D.com pour les choix de couleurs
 Carte SD : taille jusqu'à 32 Go (l'équipement 3D40 n'est pas compatible avec des cartes SD de taille supérieure à 32 Go)
 Capacité de stockage interne : 4 Go
 Stockage externe : clé USB à mémoire flash

POIDS ET DIMENSIONS

Poids (sans la bobine) : 8,8 kg (19 lb. 8 oz)
 Dimensions : 19,1 po x 15,7 po x 13,2 po (485 mm x 400 mm x 335 mm)

FILAMENT

Fonctionne uniquement avec le filament Dremel de 1,75 mm

STOCKAGE DES FILAMENTS

Tous les polymères se dégradent avec le temps. Ne déballez pas un filament avant d'en avoir réellement besoin. Les filaments doivent être stockés à température ambiante : 16-29° C (60-85° F) et dans un endroit à l'abri de l'humidité.

LOGICIEL

L'imprimante Dremel 3D40 est fournie avec le logiciel Autodesk Print Studio pour Windows et Mac OSX

(sans supplément de prix). Cette application convertit vos fichiers numériques 3D en fichiers de construction.

SYSTÈMES D'EXPLOITATION COMPATIBLES :

- Apple® Mac® OS® X v10.9 ou versions ultérieures (Mavericks)
- Microsoft® Windows® 8.1
- Microsoft® Windows® 7 SP1

CONFIGURATION MINIMALE :

- Unité centrale : processeur 64 bits (32 bits non compatible)
- Mémoire : 3 Go de RAM (4 Go ou plus recommandés)
- Espace disque disponible : environ 2 Go d'espace disque libre requis pour l'installation
- Carte d'affichage : 1 024 Mo de mémoire RAM GDDR ou plus. Carte graphique compatible Microsoft® Direct3D® 11 ou versions ultérieures.
- Dispositif de pointage : souris avec trois boutons.

CONFIGURATION ÉLECTRIQUE

Spécifications nominales d'entrée de l'équipement 3D40 : 120 V, 60 Hz, 1,2 A

ENVIRONNEMENT APPROPRIÉ POUR LE FONCTIONNEMENT

Température ambiante : 16-29° C (60-85° F)
 Espace de travail horizontal
 Environnement de travail sec

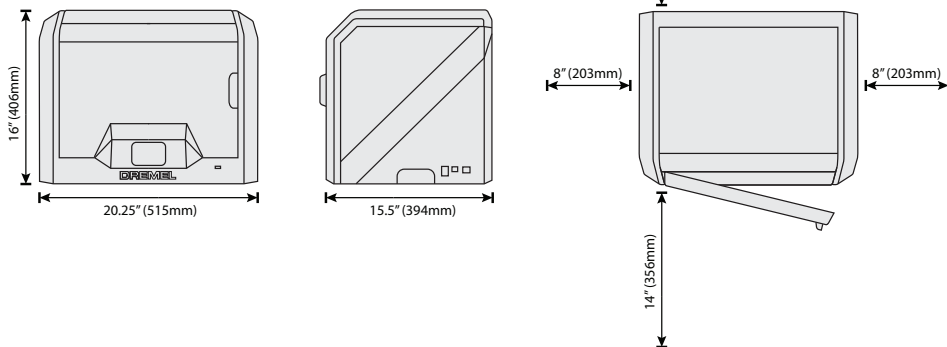

Ressources

Ressource	Description	Emplacement
Guide de démarrage rapide	Contient des conseils illustrés pour vous aider à déballer votre équipement 3D40 et à commencer votre construction immédiatement.	Vous trouverez la version papier du Guide de démarrage rapide dans le carton rectangulaire dans lequel se trouvent les composants. Vous pouvez également le consulter sur le site : www.dremel3d.com
Site Internet 3D de Dremel	Propose la dernière version du logiciel 3D40, des informations sur le produit, une assistance à la clientèle et des modèles et projets en 3D téléchargeables.	www.dremel3d.com
Assistance à la clientèle de Dremel 3D	Contactez Dremel pour être mis en relation avec le service technique en cas de questions, de problèmes de maintenance ou de besoin de réparation.	1-844-4DRML3D (1-844-437-6533) www.dremel3d.com
Logiciel Print Studio	Permet de télécharger, de modifier et de construire des fichiers 3D. Vous pouvez également changer les paramètres du dispositif et commander des fournitures.	Installation possible depuis le site Internet www.dremel3d.com ou la clé USB à mémoire flash fournie avec le produit Dremel 3D40.

Glossaire terminologique

Terme	Définition
Plateforme de construction	La surface plate utilisée par votre équipement Dremel 3D40 pour construire des objets. La plateforme de construction comprend une plaque en verre trempé et un contenant en plastique.
Pince de fixation de la plateforme de construction	La pince de fixation située à l'avant de la base de la plateforme de construction qui est utilisée pour assujettir la plateforme de construction à sa place.
Ruban de construction	Ruban adhésif pour améliorer l'uniformité de vos objets et aider les impressions 3D à mieux adhérer à la surface de la plateforme de construction.
Volume de construction	L'espace tridimensionnel (3D) qu'un objet utilisera après avoir été construit. Votre équipement Dremel 3D40 a un volume de construction maximum. Cela signifie qu'il n'est pas possible de construire des objets ayant un volume de construction plus important sans avoir modifié leur taille ou les avoir décomposés en sous-objets.
Porte	Votre équipement Dremel 3D40 possède une porte sur son panneau avant. Ceci permet un accès facile à la plateforme de construction, à l'extrudeuse, au filament et à vos objets. La porte est fabriquée à partir d'un matériau transparent, ce qui vous permet de suivre l'état d'avancement de la fabrication de vos objets tout en maintenant l'environnement de construction stable.
Couvercle	Votre imprimante Dremel 3D40 comporte un couvercle pivotant en haut. Ceci permet un meilleur accès à la plateforme de construction, à l'extrudeuse, au filament et aux objets, lorsque cela est nécessaire.

Interrupteur de fin de course	Interrupteur activé par le mouvement de l'extrudeuse ou de la plateforme de construction lorsque la fin de course est atteinte.
Extrudeuse	Ensemble utilisant des engrenages qui tirent le filament à travers l'orifice d'admission de l'extrudeuse, chauffent le filament à la température de construction et poussent le filament chauffé afin de le faire sortir de la pointe de l'extrudeuse.
Ventilateur de l'extrudeuse	Ventilateur utilisé pour refroidir l'ensemble extérieur consistant en l'extrudeuse et le moteur à engrenages.
Admission de l'extrudeuse	Ouverture située en haut de l'extrudeuse, à l'endroit où le filament est inséré en vue de la construction.
Levier de poussée de l'extrudeuse	Levier situé sur le côté de l'extrudeuse qui est utilisé pour desserrer la préhension du moteur à engrenages de l'extrudeuse.
Pointe de l'extrudeuse	Ajutage situé au fond de l'extrudeuse, à l'endroit où le filament chauffé est expulsé de l'objet construit.
Filament	Matériau plastique filiforme.
Bobine de filament	Pièce cylindrique sur laquelle un long brin de filament est enroulé en vue de stockage et d'utilisation continue.
Tube de guidage du filament	Pièce en plastique qui guide le filament depuis la bobine de filament à travers un passage dans le boîtier extérieur de votre équipement Dremel 3D40.
Boutons de nivellement	Boutons situés au-dessous de la base de la plateforme de construction qui sont utilisés pour créer l'espacement correct entre la pointe de l'extrudeuse et la plateforme de construction.
Outil de nivellement	Cale calibrée avec des repères détaillés et un mode d'emploi.
PLA	Plastique biologique dérivé de ressources renouvelables telles que de l'amidon de maïs.
Pince à becs pointus	Outil commun utilisé pour tenir de petits objets et saisir des matériaux excédentaires qui peuvent être trop chauds pour pouvoir être touchés directement.
Outil de retrait d'objets	Outil utilisé pour séparer vos objets de la plateforme de construction.
Carte SD	Carte mémoire portable utilisée sur des appareils très variés tels que des caméras et appareils photographique.
Porte-bobine	Pièce en plastique située du côté gauche de la plateforme de construction, à l'intérieur de la zone de construction de votre équipement Dremel 3D40, qui est conçue pour contenir une bobine de filament.
Dispositif de blocage de la bobine	Pièce en plastique assujettissant la bobine de filament sur le porte-bobine. Cette pièce est insérée à travers le centre de la bobine de filament, à l'intérieur du porte-bobine, et on la tourne pour la mettre en position de blocage.
Moteur pas-à-pas	Moteur électrique c.c. sans balais servant à entraîner les rails de guidage et les engrenages de l'extrudeuse.
Fichier .STL	Format de fichier numérique commun utilisé dans des logiciels de modélisation 3D très variés. Ce fichier est créé dans un logiciel 3D tiers ou téléchargé depuis le site Dremel3D.com.

Fichier .3dremel	Format de fichier numérique de Dremel qui est utilisé par votre équipement Dremel 3D40 pour accéder correctement aux modèles.
Fichier .G3Drem/.G4Drem	Format de fichier de construction compatible avec votre équipement Dremel 3D20.
Écran tactile	Écran d'affichage couleur activé au toucher. Il vous permet de contrôler votre équipement Dremel 3D40 et vos objets tout en vous permettant également de commander directement votre équipement Dremel 3D40 sans avoir besoin d'utiliser un ordinateur.
Outil de désobstruction	Outil utilisé pour dégorger l'extrudeuse de ses débris excessifs.
Rails de guidage sur l'axe des X	Jeu de rails situés d'un côté ou de l'autre de l'extrudeuse qui permettent à un moteur pas-à-pas de déplacer l'extrudeuse vers le côté gauche ou le vers le côté droit de la zone de construction.
Rails de guidage sur l'axe des Y	Jeu de rails situés d'un côté ou de l'autre de l'extrudeuse qui permettent à un moteur pas-à-pas de déplacer l'extrudeuse vers l'avant ou vers l'arrière de la zone de construction.
Rails de guidage sur l'axe des Z	Jeu de rails situés d'un côté ou de l'autre de l'extrudeuse qui permettent à un moteur pas-à-pas de déplacer la plateforme de construction vers le haut ou vers le bas.
Port Ethernet	Technologie de réseau local câblé permettant aux appareils électroniques de communiquer entre eux.
Défecteur de ventilateur de l'extrudeuse	Composant en plastique qui dirige l'air depuis le ventilateur de l'extrudeuse jusqu'à la plateforme de construction pour aider à refroidir le système pendant une phase active de construction.
Capteur de blocage du filament	Capteur situé dans l'extrudeuse qui interrompt le fonctionnement de votre imprimante si le filament ne sort pas correctement.
Capteur d'absence du filament	Capteur situé au niveau de l'admission de l'extrudeuse qui interrompt le fonctionnement de votre imprimante si celle-ci est à court de filament lors d'une impression.
Capteur de nivellement	Capteur qui détecte la hauteur de la plateforme de construction et aide à mettre au niveau et à l'horizontale de façon appropriée.
Fichier OBJ	Format de fichier numérique courant utilisé dans une large gamme de logiciels de modèle 3D. Ce fichier est créé à partir de logiciels d'autres éditeurs ou téléchargé depuis le site Internet Dremel3D.com.
Porte-bobine	Pièce en plastique située du côté gauche de la plateforme de construction, à l'intérieur de la zone de construction de votre imprimante Dremel 3D40, qui est conçue pour maintenir une bobine de filament.
Porte de blocage de la bobine	Portillon amovible qui bloque la bobine de filament sur le porte-bobine.
Clé USB à mémoire flash	Carte mémoire portable utilisée avec une large gamme de dispositifs.
WIFI	Technologie de réseau local sans fil permettant aux appareils électroniques de communiquer entre eux.

Introduction

Bienvenue dans le monde de Dremel 3D. Notre mission est de vous guider tout au long du processus de construction en 3D et de partager nos meilleures pratiques pour transformer vos idées en réalité.

La construction en 3D est un processus qui inclura de l'expérimentation et de la persistance. Heureusement, les experts de Dremel sont là pour vous faciliter le travail avec des conseils en ligne et une assistance technique en temps réel.

L'imprimante Dremel 3D40 apporte de nouvelles fonctionnalités à l'impression 3D de Dremel telles que la connectivité aux réseaux et des services d'impression à distance. Pour bien débuter avec

l'imprimante 3D40, suivez la procédure de configuration initiale depuis l'écran tactile afin de connecter et d'enregistrer l'imprimante.

Vous pouvez créer un profil utilisateur en vous rendant à l'adresse www.dremel3d.com ou en téléchargeant l'application mobile Dremel3D sur votre appareil mobile compatible. Votre profil vous permet d'avoir accès à des modèles de qualité supérieure, à une assistance, à des téléchargements de logiciel et à des services d'impression à distance proposés par la plateforme Spark. Une fois l'installation et l'enregistrement effectués, vous êtes prêt à commencer à construire.

Contenu du kit*

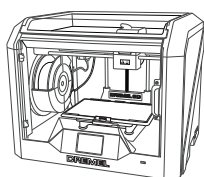

Dremel 3D40



Mode d'emploi



Guide de démarrage rapide

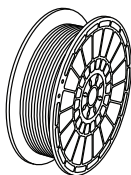

1 bobine de filament**

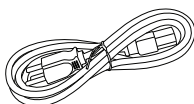

Câble d'alimentation

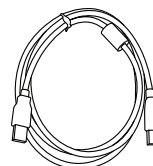

Câble USB



Ruban de construction

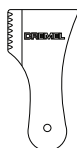

Outil de retrait d'objets

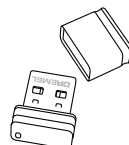

USB à mémoire flash

*Les quantités peuvent varier selon le conditionnement.

**Ne pas conserver dans un environnement humide ou très chaud



Outil de désobstruction

Déballage

1. Placez le carton d'emballage sur une table, coupez le ruban adhésif et ouvrez l'emballage.
2. Retirez l'encart intérieur du haut.

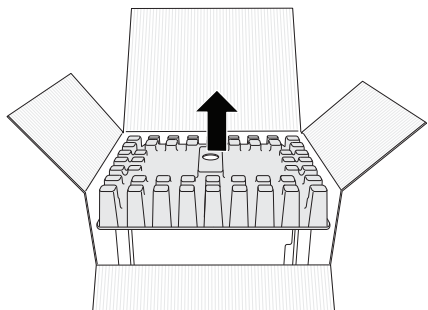

3. Sortez l'imprimante 3D40 et posez-la sur la table.
4. Ouvrez le couvercle et retirez l'encart supérieur inséré à l'intérieur du carton de l'imprimante.

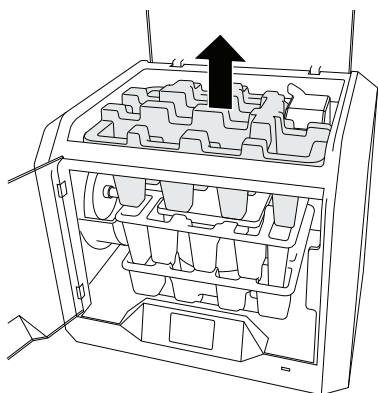

5. Relevez la plateforme de construction en la soulevant de chaque côté.

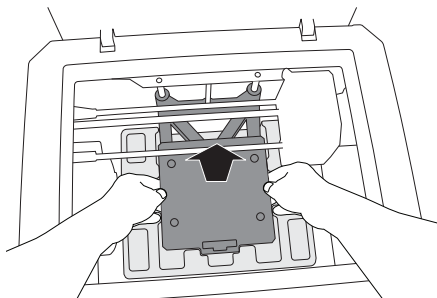

6. Ouvrez la porte et retirez la protection intérieure intermédiaire.

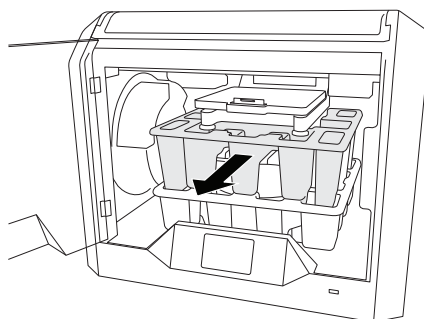

7. Retirez la protection intérieure du bas.

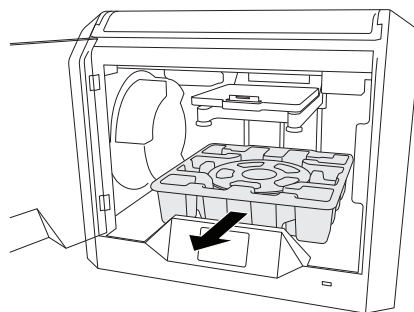

Conseil : gardez l'emballage pour le cas où vous auriez besoin de transporter à nouveau votre équipement ou de l'entreposer.

Familiarisez-vous avec votre équipement Dremel 3D40

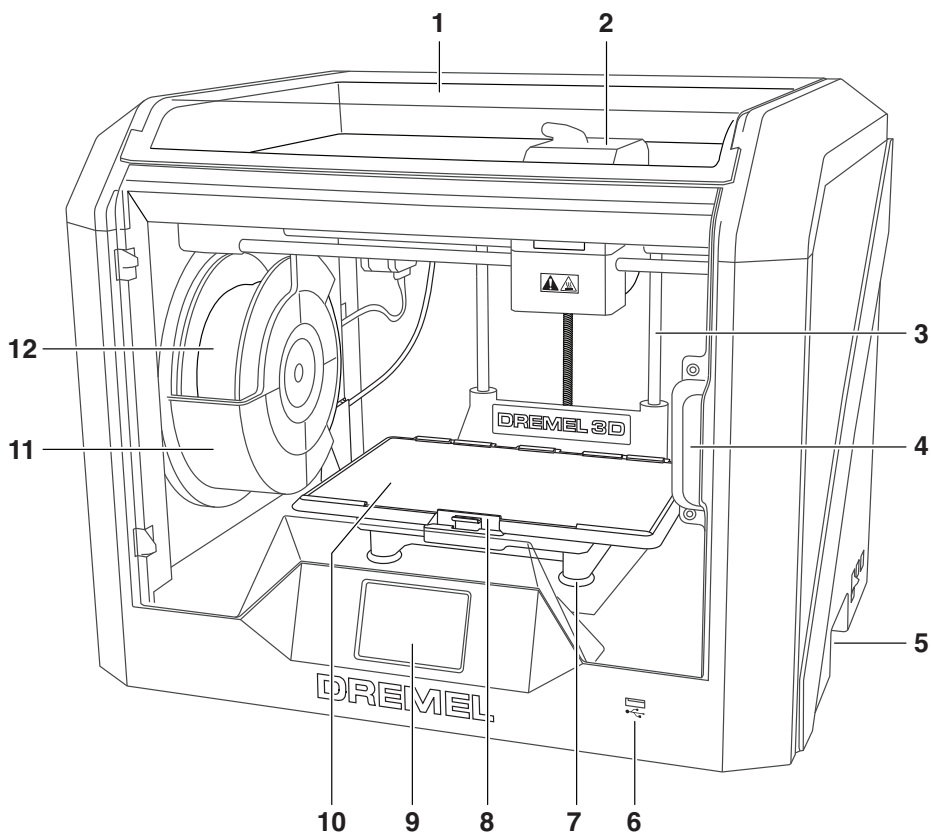

- | | |
|--|--------------------------------------|
| 1. Couverture | 15. Tube de guidage des filaments |
| 2. Extrudeuse | 16. Levier de l'extrudeuse |
| 3. Rails de guidage sur l'axe des Z | 17. Pince de guidage du filament |
| 4. Porte | 18. Entrée de l'extrudeuse |
| 5. Poignées de préhension | 19. Ventilateur de l'extrudeuse |
| 6. Port USB A | 20. Câble ruban |
| 7. Bouton de nivellement | 21. Rails de guidage sur l'axe des X |
| 8. Pinces de fixation de la plateforme de construction | 22. Capteur de nivellement |
| 9. Écran tactile | 23. Pointe de l'extrudeuse |
| 10. Plateforme de construction | 24. Interrupteur d'alimentation |
| 11. Porte-bobine de filament | 25. Port USB B |
| 12. Bobine de filament | 26. Port Ethernet |
| 13. Rails de guidage sur l'axe des Y | 27. Plaque signalétique |
| 14. Moteur pas-à-pas | 28. Entrée de puissance |

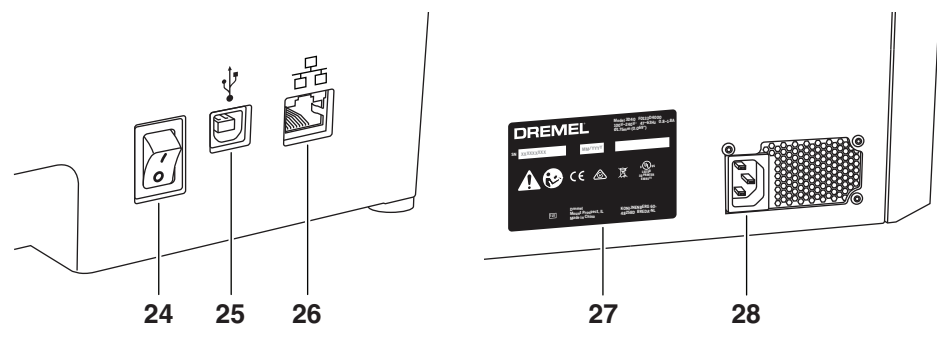
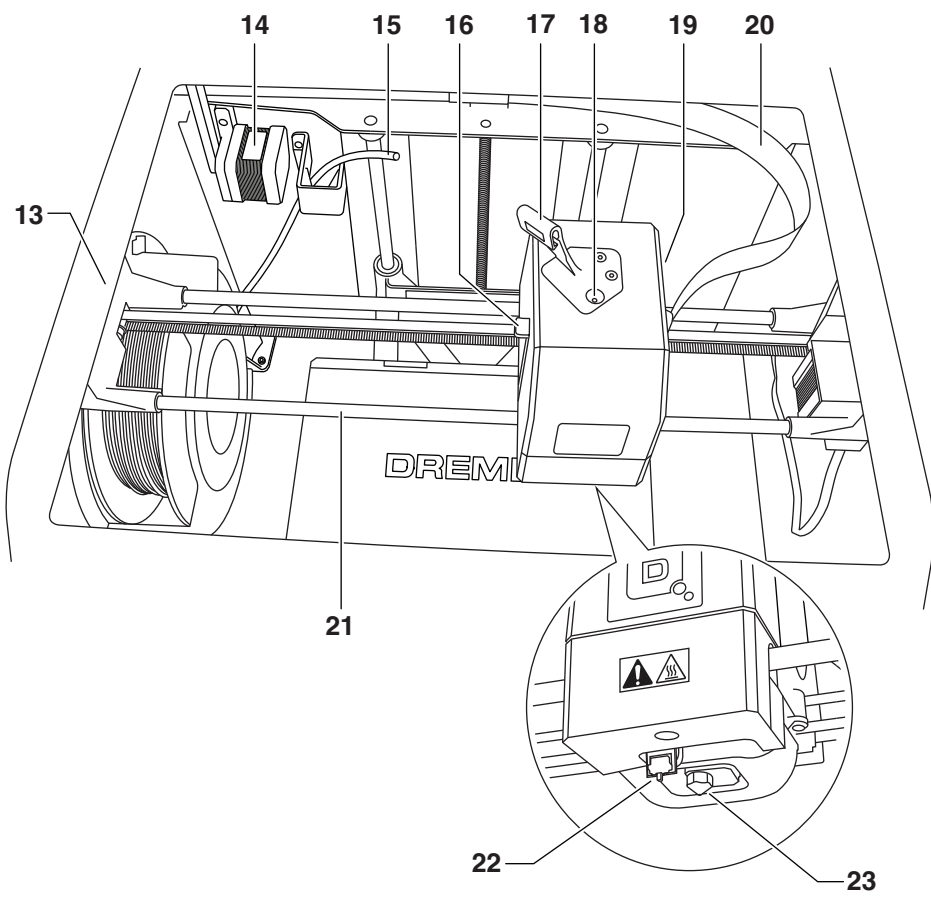

Écran tactile

Il est facile d'utiliser votre équipement Dremel 3D40 sans ordinateur grâce au logiciel et à l'écran couleur tactile incorporés.

Avant de construire votre modèle, nous voulons que vous vous familiarisiez avec la structure et les options du menu de l'écran tactile.

AVERTISSEMENT observez tous les avertissements et toutes les consignes de sécurité lorsque vous utilisez l'équipement Dremel 3D40. Sans cela, vous risqueriez de causer un incendie, des dommages à l'équipement, des dommages à d'autres biens ou des blessures.

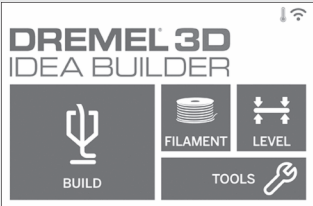
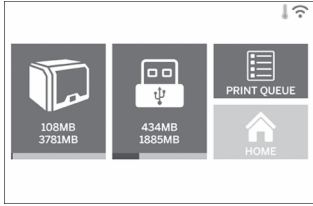
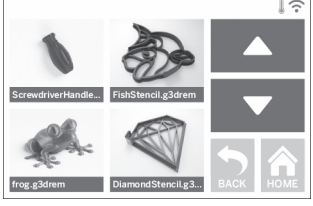
	<h3>BUILD (CONSTRUCTION)</h3> <p>Touchez cette option pour sélectionner un modèle 3D et lancer le processus de construction (voir page 64 pour les instructions de construction détaillées).</p>
	<h3>BUILD MENU (MENU CONSTRUCTION)</h3> <p>Touchez l'icône de l'imprimante, de la clé USB ou de « PRINT QUEUE » (FILE D'ATTENTE D'IMPRESSION) pour sélectionner la destination du fichier de votre choix.</p>
	<h3>MODEL MENU (MENU MODÈLE)</h3> <p>Touchez le modèle de votre choix pour le sélectionner ou utilisez les flèches pour faire défiler les pages afin de trouver le modèle qui vous convient.</p>

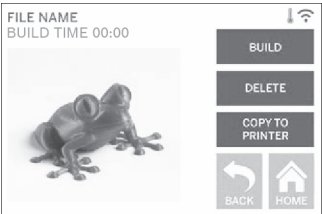
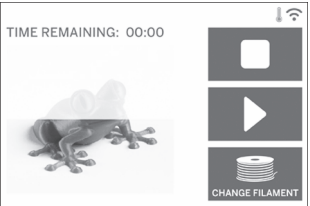
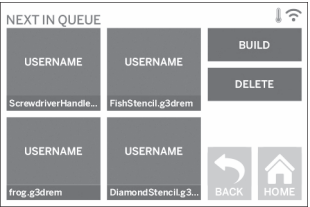
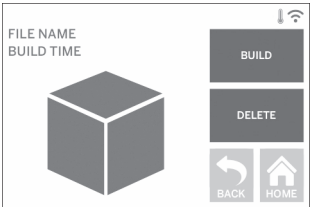
	<p>FILE DETAILS (DÉTAILS DU FICHIER)</p> <p>BUILD (CONSTRUIRE) - Touchez cette option pour lancer le processus de construction</p> <p>DELETE (SUPPRIMER) - Touchez cette option pour effacer le fichier de modèle de la mémoire de stockage de l'imprimante ou de la clé USB à mémoire flash.</p> <p>COPY TO PRINTER (COPIER VERS L'IMPRIMANTE) - Touchez cette option pour copier le fichier de modèle depuis la clé USB à mémoire flash vers la mémoire de stockage de l'imprimante.</p>
	<p>BUILD STATUS (ÉTAT DE LA CONSTRUCTION)</p> <p>STOP (ARRÊT) - Touchez cette option pour annuler le processus de construction en cours.</p> <p>PAUSE/PLAY (PAUSE/DÉMARRAGE) - Touchez cette option pour interrompre ou reprendre le processus de construction en cours. Interrompre le processus vous permettra d'avoir accès au bouton filament.</p> <p>CHANGE FILAMENT (CHANGER LE FILAMENT) - Touchez cette option pour changer le filament au cours du processus de construction lorsque vous souhaitez en ajouter ou changer de couleur.</p>
	<p>PRINT QUEUE MENU (MENU FILE D'ATTENTE D'IMPRESSION)</p> <p>BUILD (CONSTRUCTION) - Touchez cette option pour consulter les détails de la prochaine construction.</p> <p>DELETE (SUPPRIMER) - Touchez cette option pour supprimer la prochaine construction de la file d'attente.</p>
	<p>PRINT QUEUE MODEL DETAILS (DÉTAILS DU MODÈLE EN FILE D'ATTENTE D'IMPRESSION)</p> <p>BUILD (CONSTRUIRE) - Touchez cette option pour lancer le processus de construction.</p> <p>DELETE (SUPPRIMER) - Touchez cette option pour supprimer le modèle de la file d'attente.</p>



FILAMENT (FILAMENT)

Touchez cette option pour démarrer le processus de chauffe et de chargement/changement du filament (voir page 60 pour consulter les instructions sur le processus de chargement/changement du filament).

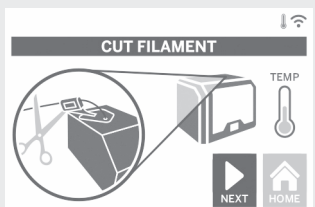

LEVEL (NIVELLEMENT)

Touchez cette option pour lancer le processus de nivellement (voir page 63 pour consulter les instructions concernant le processus de nivellement de la plateforme de construction).

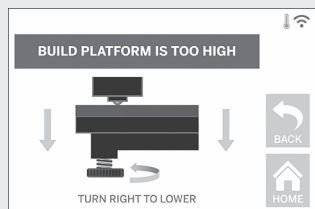

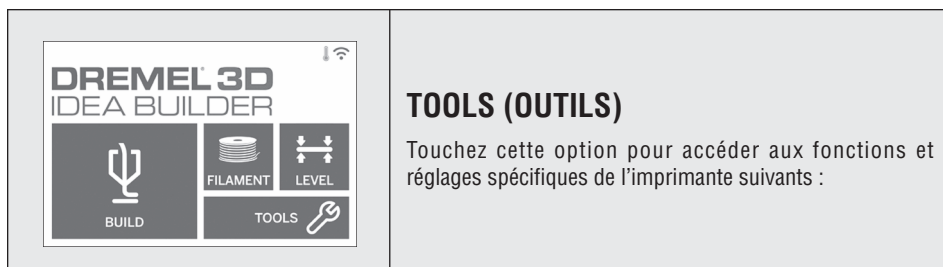

TOOLS (OUTILS)

Touchez cette option pour accéder aux fonctions et réglages spécifiques de l'imprimante suivants :

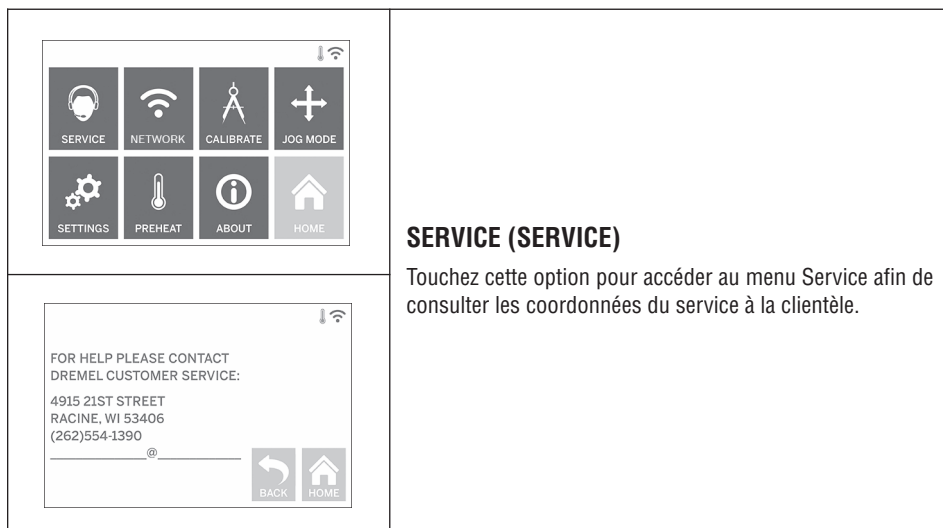

SERVICE (SERVICE)

Touchez cette option pour accéder au menu Service afin de consulter les coordonnées du service à la clientèle.

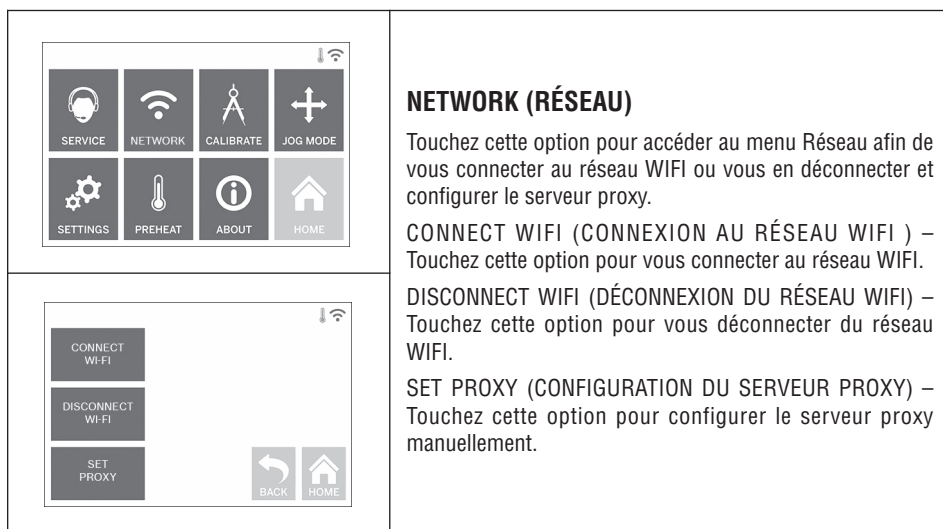

NETWORK (RÉSEAU)

Touchez cette option pour accéder au menu Réseau afin de vous connecter au réseau WIFI ou vous en déconnecter et configurer le serveur proxy.

CONNECT WIFI (CONNEXION AU RÉSEAU WIFI) – Touchez cette option pour vous connecter au réseau WIFI.

DISCONNECT WIFI (DÉCONNEXION DU RÉSEAU WIFI) – Touchez cette option pour vous déconnecter du réseau WIFI.

SET PROXY (CONFIGURATION DU SERVEUR PROXY) – Touchez cette option pour configurer le serveur proxy manuellement.

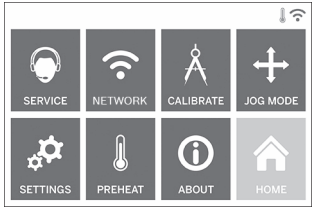

CALIBRATE (CALIBRER)

Touchez cette option pour ramener l'extrudeuse et la plateforme de construction à leur position initiale.

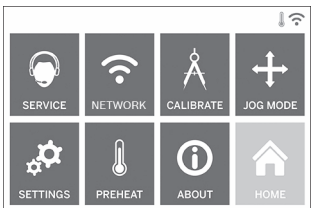
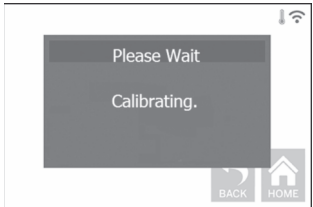

JOG MODE (MODE DE DÉPLACEMENT DIRECTIONNEL)

Touchez cette option pour déplacer l'extrudeuse et la plateforme de construction le long des axes X, Y et Z.

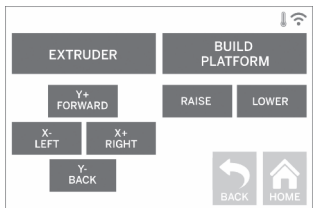

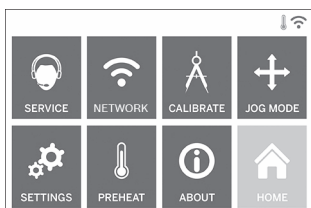

SETTINGS (RÉGLAGES)

LANGUAGE (LANGUE) – Touchez cette option pour sélectionner une autre langue pour les menus.

DISPLAY (AFFICHAGE) – Touchez cette option pour personnaliser la DEL du châssis de l'imprimante ou les raccourcis du menu principal.

Z-AXIS OFFSET (CORRECTION DE L'AXE X) – Permet de calibrer la hauteur de la plateforme de construction durant l'assemblage.

SOUNDS (SONS) – Touchez cette option pour activer/désactiver les sons de l'imprimante 3D40.

DEMO MODE (MODE DE DÉMONSTRATION) – Touchez cette option pour activer/désactiver le mode de démonstration commerciale.

FACTORY RESET (RETOUR AUX PARAMÈTRES PAR DÉFAUT) – Touchez cette option pour effacer toutes les informations stockées dans l'imprimante 3D40 et revenir aux paramètres par défaut.

GET NEW TOKEN (OBTENIR UN NOUVEAU JETON) – Touchez cette option pour désactiver le jeton courant et en obtenir un nouveau lorsque vous êtes connecté à un réseau WIFI ou Ethernet.

CHECK FOR UPDATES (VÉRIFIER LES MISES À JOUR) – Touchez cette option pour découvrir si une nouvelle version du micrologiciel est disponible lorsque vous êtes connecté à un réseau WIFI ou Ethernet.

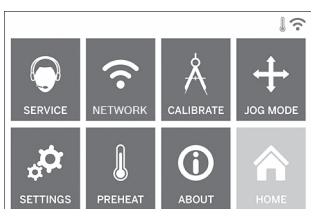
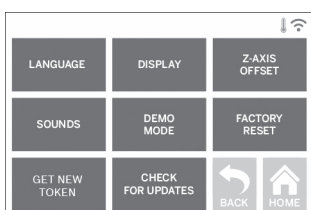

PREHEAT (PRÉCHAUFFAGE)

Touchez cette option pour lancer automatiquement le préchauffage de l'extrudeuse afin de construire ou de retirer les quantités excessives de débris.

PURGE (PURGER) – Une fois que l'extrudeuse est chaude, touchez cette option pour extruder manuellement le filament.

STOP/START (ARRÊT/DÉMARRAGE) – Touchez cette option pour arrêter ou démarrer le préchauffage.

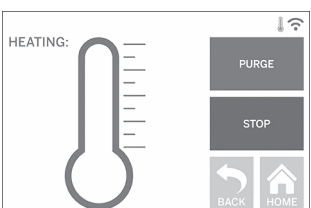



À PROPOS DE

Touchez cette option pour consulter les informations sur l'imprimante 3D40 telles que la version du micrologiciel, le compteur d'utilisation, l'état de l'imprimante, l'adresse MAC et le jeton.

Icônes de l'écran tactile

	Indique qu'une erreur est survenue suite à certaines circonstances telles qu'une bobine de filament vide ou une porte restée ouverte.
	Indique que l'imprimante est connectée au réseau Ethernet.
	Indique la puissance du signal Wifi. Si l'imprimante est connectée au réseau WIFI l'icône sera bleue.
	Indique que l'extrudeuse est froide.
	Indique que l'extrudeuse est tiède.
	Indique que l'extrudeuse est très chaude.
	Indique que l'imprimante est connectée au service d'impression de Spark 3D et qu'elle peut recevoir des commandes à distance.

Configuration initiale

Lorsque vous mettez pour la première fois votre imprimante Dremel 3D40 sous tension, vous serez invité à enregistrer votre imprimante et à effectuer une première configuration du réseau et des services dans le nuage. Une fois que ces tâches auront été réalisées, vous pourrez avoir accès à différentes fonctionnalités telles que l'impression sans fil depuis votre PC ou l'application mobile Dremel3D, le partage de l'imprimante avec vos amis et les membres de votre famille, les notifications pour les mises à jour du micrologiciel et la surveillance de l'état de l'imprimante.

REMARQUE : L'application mobile Dremel3D est téléchargeable depuis les boutiques d'application pour iOS et Android.

1. Pour terminer la configuration initiale, touchez « Yes » (Oui) sur l'écran d'accueil de la configuration lorsque vous y êtes invité. Si vous refusez cette configuration, vous pourrez toujours configurer le réseau et vous enregistrer plus tard.



2. Si vous choisissez « Yes » (Oui), l'imprimante 3D40 se connectera automatiquement à votre réseau Ethernet (si l'imprimante est connectée à un routeur, sautez cette étape et passez à l'étape 5) ou elle recherchera les réseaux sans fil disponibles.

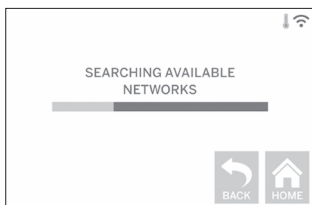
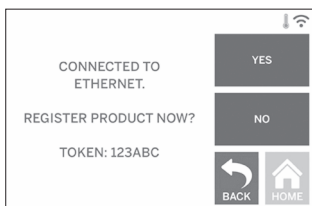

3. Choisissez votre réseau sans fil à l'aide de l'écran tactile. Utilisez les flèches pour naviguer dans la liste des connexions sans fil disponibles. Lorsque

votre réseau sans fil est en surbrillance, touchez « Accept » (Accepter).

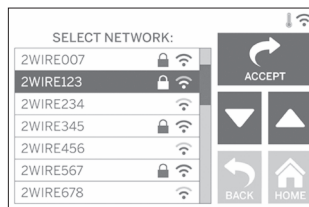

4. Saisissez le mot de passe pour votre réseau sans fil et touchez « Accept » (Accepter).



5. Touchez « Yes » (Oui) pour enregistrer la connexion avec votre imprimante 3D40 et notez le jeton affiché en bas de l'écran tactile. Il vous servira à lier votre imprimante 3D40 à votre compte Dremel3D.com.

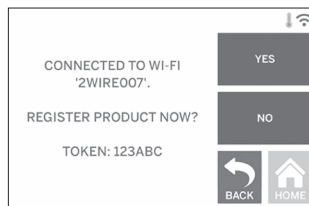

6. Touchez « Done » (Terminé) pour terminer la procédure de configuration initiale de votre imprimante.

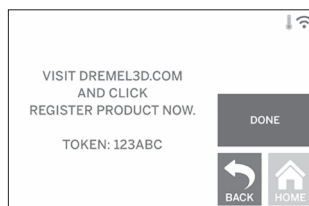

7. Rendez-vous sur le site Internet Dremel3D.com ou lancez l'application mobile Dremel3D, et suivez les instructions pour terminer la création de votre profil utilisateur et l'enregistrement de votre imprimante 3D40.

Vos premiers pas avec votre application Dremel3D

L'application Dremel3D vous permet de vous connecter à votre imprimante 3D40 depuis votre appareil mobile. Grâce à l'application Dremel3D, vous pouvez consulter des modèles et des projets dans la bibliothèque Dremel 3D, lancer, interrompre et annuler des constructions, surveiller l'état des constructions, recevoir des notifications « push » de mise à jour et plus encore. Téléchargez l'application Dremel 3D depuis la boutique d'applications de votre appareil mobile et suivez les étapes d'installation ci-dessous avant de commencer à vous en servir.

1. Après avoir installé et lancé l'application Dremel3D sur votre appareil mobile, vous devrez vous connecter à l'aide des informations actuelles de votre compte utilisateur Dremel3D ou de votre compte de réseaux sociaux, ou vous inscrire pour créer un nouveau compte.

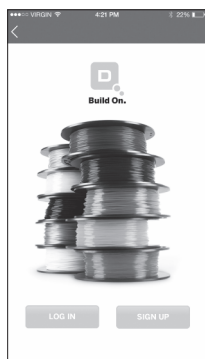

4. Les fonctionnalités mobiles de votre imprimante 3D40 nécessitent une connexion aux services d'impression 3D de Spark proposés par Autodesk®. Ces services permettent à votre imprimante 3D40, à votre appareil mobile et à votre profil utilisateur Dremel3D de se synchroniser entre eux. Touchez « Connect » (Se connecter) pour être pris en charge par le site Internet Spark afin d'accepter les modalités et conditions.

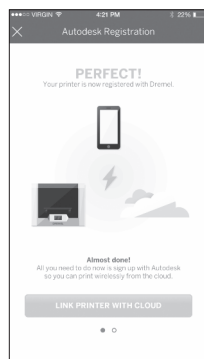

2. Inscrivez-vous en saisissant les informations requises, lisez et acceptez les modalités et conditions de Dremel3D, et touchez « Sign Up » (S'inscrire). Ces informations peuvent dès lors être également utilisées pour vous connecter sur le site Internet www.dremel3d.com.

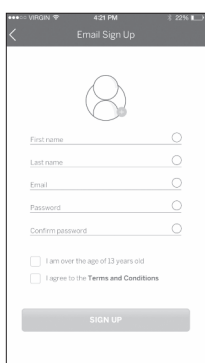

5. La dernière étape consiste à saisir le jeton généré par votre imprimante 3D40 lorsque vous l'avez connectée à un réseau Wifi ou Ethernet. Si vous n'avez pas noté ce jeton, vous pourrez le retrouver en touchant « Tools » (Outils), « About » (À propos de). Touchez « Done » (Terminé) après avoir saisi le jeton.

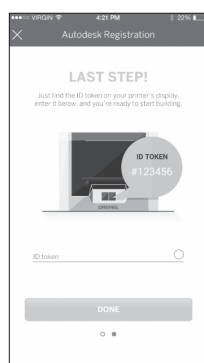

3. Enregistrez votre imprimante 3D40 en donnant les informations requises et en touchant « Register » (Enregistrer). Le numéro de série de votre imprimante 3D40 est un numéro composé de 9 chiffres que vous pourrez trouver près du câble d'alimentation. Il est important de saisir ce numéro exactement tel qu'il apparaît sur votre imprimante 3D40.

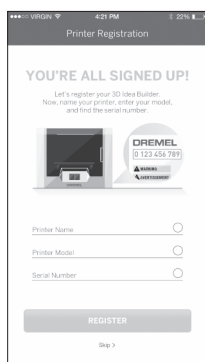

6. Votre appareil mobile est maintenant connecté à votre imprimante 3D40.

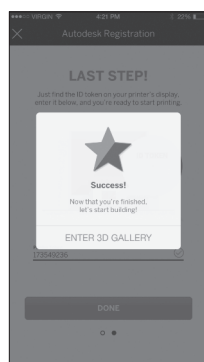

Présentation générale du logiciel Print Studio

L'imprimante 3D40 est compatible avec le logiciel Print Studio d'Autodesk, qui peut être installé depuis la clé USB à mémoire flash fournie avec votre imprimante ou téléchargé depuis le site Internet www.dremel3d.com. Le logiciel Print Studio vous permet d'importer, de modifier et de créer des fichiers 3D. La présentation générale qui suit met en lumière les principales commandes tandis que des ressources d'assistance supplémentaires sont disponibles dans le menu HELP (AIDE).

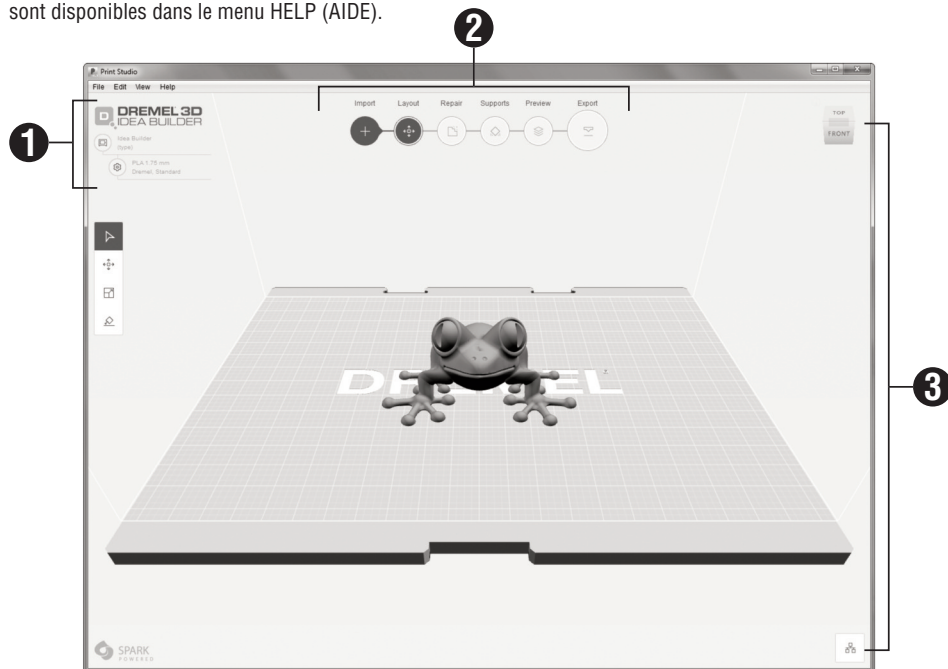

1 SETUP (RÉGLAGES)

Printers (Imprimantes) – Sélectionnez le type de votre imprimante.

Settings (Paramètres) – Sélectionnez le matériau et la résolution de construction.

2 PRINT WORKFLOW (TÂCHES D'IMPRESSION)

Import (Importation) – Ajout de modèles à la plateforme de construction depuis le menu file (fichier) ou par la méthode glisser-déposer.

Layout (Disposition) – Disposition du modèle présent sur la plateforme de construction, mise à l'échelle de ce modèle et rotation du modèle.

Repair (Réparation) - Réparation automatique ou manuelle de modèle 3D, détournage, coupe de plan, réparation des trous et équilibrage (l'utilisation des commandes manuelles est recommandée pour les utilisateurs avancés).

Supports (Aides) – Création de supports automatiques ou manuels pour les pièces en porte-à-faux.

Preview (Aperçu) – Création et affichage des tracés que l'extrudeuse suivra lors de la construction de votre pièce.

Print / Export (Impression/exportation) – Envoi de votre construction directement à votre imprimante Idea Builder lorsqu'elle est connectée par le câble USB ou sauvegarde sur votre ordinateur afin de charger votre construction par le biais d'une clé USB à mémoire flash.

3 VIEW (VISUALISATION)

View Cube (Cube de visualisation) – Choix de l'orientation normale que vous voulez visualiser.

Object Browser (Explorateur d'objets) – Consultation d'une liste de tous les objets placés sur votre plateforme de construction et activation/désactivation des supports automatiques.

Préparez-vous en vue de la construction

⚠ AVERTISSEMENT Veuillez respecter tous les avertissements et toutes les consignes de sécurité mentionnés lorsque vous utilisez l'imprimante 3D40. Le non-respect de ces avertissements et de ces consignes de sécurité peut causer des incendies, des dommages à l'appareil, des dommages matériels ou des blessures corporelles.

⚠ AVERTISSEMENT Ne touchez pas la pointe de l'extrudeuse pendant le fonctionnement ou tant que sa température reste au-dessus de 140° F (60°C). Le contact avec la pointe de l'extrudeuse pendant le fonctionnement ou avant son refroidissement lorsqu'elle n'est plus en fonctionnement peut causer des blessures corporelles.

⚠ AVERTISSEMENT Utilisez uniquement un filament DREMEL. L'utilisation d'un filament non approuvé par Dremel peut causer des dommages à l'appareil ou des dommages matériels.

⚠ MISE EN GARDE Ne tirez pas sur le filament pour le faire sortir. Ceci risquerait de causer des dommages à l'extrudeuse.

CHARGEMENT/CHANGEMENT DU FILAMENT

1. Démarrez la procédure de chargement/changement du filament en touchant le bouton « Filament » (filament) sur l'écran tactile. L'extrudeuse se déplacera vers le coin

avant droit de la zone d'impression, et la pointe de l'extrudeuse commencera à chauffer.

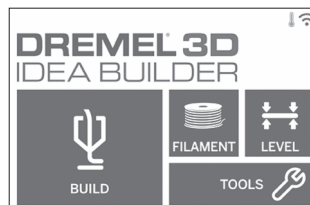

2. Lorsque l'extrudeuse aura fini de se déplacer, ouvrez le couvercle de l'imprimante 3D40 afin de faciliter l'accès à l'extrudeuse.

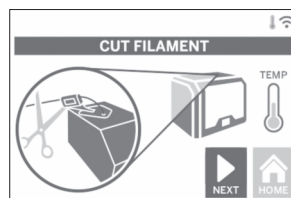

3. Si le filament présent est déjà chargé, coupez-le près de l'admission de l'extrudeuse et touchez le bouton « Next » (Suivant) sur l'écran tactile.

4. Retirez la porte d'accès à la bobine en la faisant tourner dans le sens inverse des aiguilles d'une montre, et retirez la bobine présente, le cas échéant. Voir Figure 1.

FIG. 1

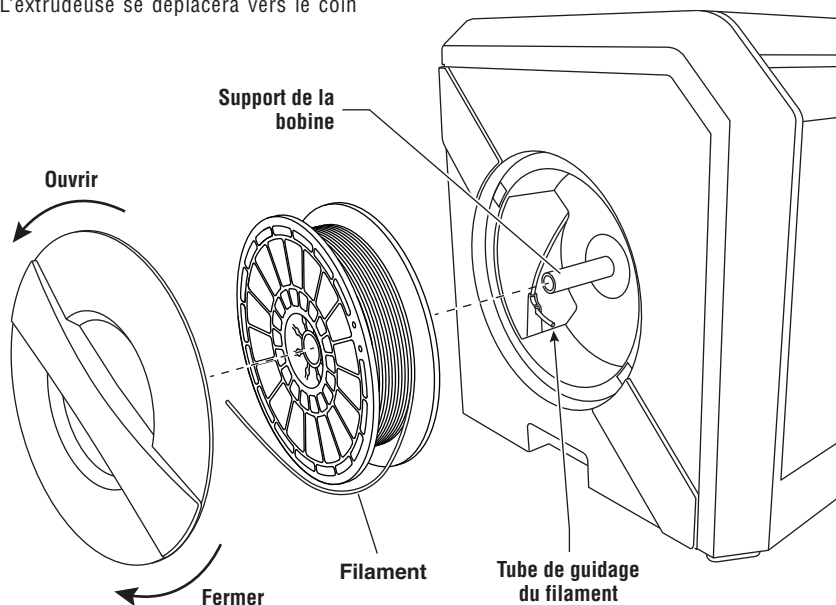
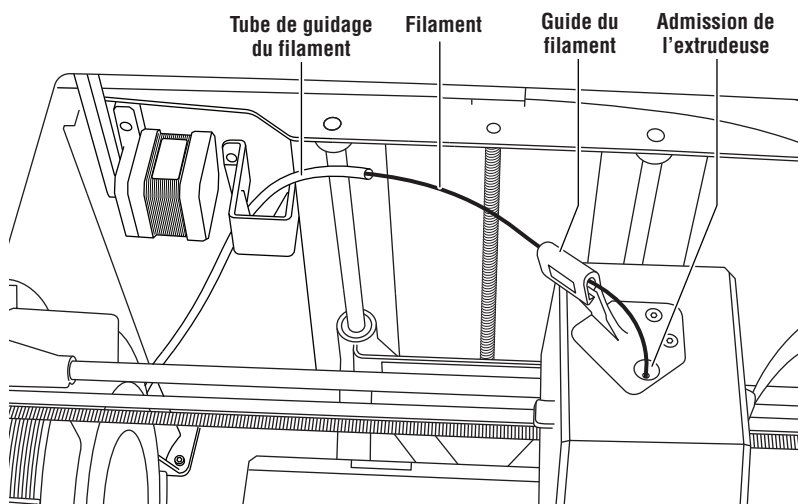
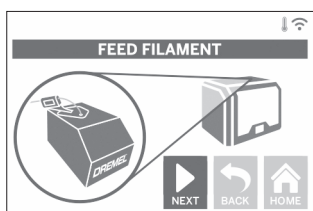

FIG. 2



5. Introduisez l'extrémité du nouveau filament dans le tube de guidage, placez la bobine sur le support de la bobine, refermez la porte d'accès à la bobine en alignant les languettes de verrouillage et en tournant la porte dans le sens des aiguilles d'une montre (voir Figure 1). Touchez « Next » (Suivant) sur l'écran tactile.
6. Si le filament est changé, l'imprimante 3D40 purgera automatiquement le filament présent.
7. Une fois l'écran « Feed Filament » (Charger le filament) affiché, touchez « Next » (Suivant) sur l'écran tactile et introduisez le filament provenant du tube de guidage dans l'admission de l'extrudeuse jusqu'à ce que l'extrudeuse charge le filament d'elle-même (voir Figure 2).



8. Le filament sera tiré vers l'intérieur de l'extrudeuse et commencera à ressortir par la pointe chaude de l'extrudeuse.

REMARQUE : Votre imprimante Dremel 3D40 a été testée en construisant des objets avant de quitter l'usine. Ces tests de construction d'objets peuvent avoir été effectués avec un filament de couleur différente de celle du filament que vous utilisez.

Par conséquent, une petite quantité de filament peut être restée dans l'extrudeuse.

9. Lorsque le nouveau filament apparaît à la pointe de l'extrudeuse, touchez « done » (terminé) sur l'écran tactile pour terminer la procédure de chargement du filament, revenez au menu principal et calibrez l'extrudeuse. Retirez soigneusement l'excès de filament sans toucher la pointe chaude de l'extrudeuse. Si nécessaire, retirez soigneusement les débris de la pointe de l'extrudeuse à l'aide d'une pince à bec effilé.

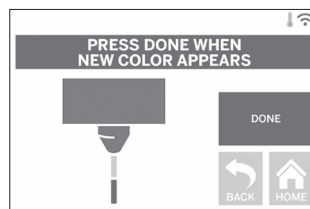

⚠ MISE EN GARDE Faites très attention de ne pas endommager la pointe de l'extrudeuse en retirant les débris. L'imprimante Dremel 3D40 ne fonctionnera pas correctement si la pointe de l'extrudeuse est endommagée et si son remplacement est nécessaire.

10. Refermez le couvercle et la porte de l'imprimante 3D40.

PRÉPARATION DE LA PLATEFORME DE CONSTRUCTION

⚠ AVERTISSEMENT Ne laissez pas tomber la plateforme de construction. La plaque en verre trempé pourrait se casser et risquerait de blesser quelqu'un.

⚠ AVERTISSEMENT Ne retirez pas la plaque en verre trempé du contenant en plastique. Un contact avec le bord de la plaque en verre trempé risquerait de blesser quelqu'un.

⚠ MISE EN GARDE Avant chaque construction, assurez-vous que la plateforme de construction est recouverte avec le ruban de construction Dremel indiqué. L'utilisation de ruban de construction inapproprié peut causer des dommages à l'appareil et entraîner une mauvaise qualité de construction pour vos objets.

1. Si la plateforme de construction est installée, retirez-la en pinçant l'attache située à l'avant de la plateforme de construction et en soulevant la plateforme de construction afin de la dégager de la base d'accueil (Figure 3).
2. Retirez la protection adhésive du ruban de construction et placez ce dernier sur la plateforme. Pour obtenir de meilleurs résultats, appliquez d'abord le ruban de construction au centre de la plateforme de construction, puis appliquez-le délicatement vers l'extérieur en lissant pour évacuer les éventuelles bulles d'air (Figure 4).
3. Installez la plateforme de construction à l'aide des attaches de la plateforme.

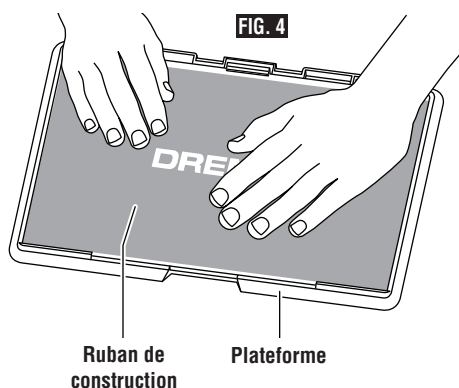
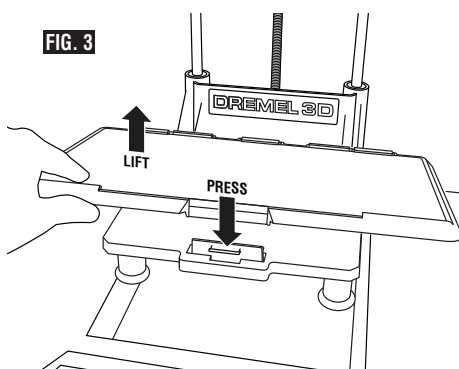

NIVELLEMENT DE LA PLATEFORME DE CONSTRUCTION

AVERTISSEMENT Ne touchez pas la pointe de l'extrudeuse pendant le fonctionnement ou tant que sa température reste au-dessus de 140° F (60°C). Le contact avec la pointe de l'extrudeuse pendant le fonctionnement ou avant son refroidissement lorsqu'elle n'est plus en fonctionnement peut causer des blessures corporelles.

Il est important de mettre de niveau la plateforme de construction chaque fois que vous remplacez le ruban de construction ou que vous réinstallez la plateforme de construction afin de vous assurer que l'espacement entre la plateforme de construction et la tête de l'extrudeuse est uniforme. Veillez à éliminer toutes les bulles d'air se trouvant entre la plateforme de construction et le ruban de construction. L'absence de nivellement de la plateforme de construction ou de l'élimination des bulles d'air pourrait causer une construction incorrecte des objets.

1. Assurez-vous d'avoir placé le ruban de construction sur la plateforme de construction et qu'aucun objet n'est présent. L'application de ruban de construction après le nivellement peut avoir une incidence sur la cohérence de votre objet.
2. Touchez « Level » (Niveler) sur l'écran tactile de l'imprimante 3D40.

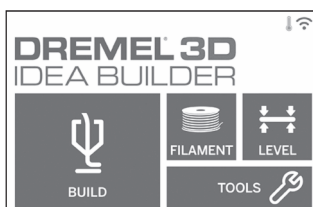

3. L'extrudeuse et la plateforme de construction vont se mettre en place afin de niveler la plateforme de construction. L'imprimante 3D40 contrôlera d'abord l'horizontalité au centre arrière de la plateforme de construction. Les deux boutons situés sous la plateforme de construction servent à élever ou abaisser les côtés gauche et droit de la plateforme de construction. L'extrudeuse contient un capteur qui contrôle l'horizontalité de la base d'accueil ; si cette base est horizontale, aucun outil supplémentaire n'est nécessaire.
4. L'écran tactile affichera un message si le niveau de votre plateforme de construction est trop haut ou trop bas. Si il est trop haut, ajustez-le en tournant vers la droite le bouton correspondant jusqu'à ce que vous entendiez un « bip » et que l'écran tactile

mentionne que l'imprimante est prête à vérifier que la base d'accueil est à l'horizontale.

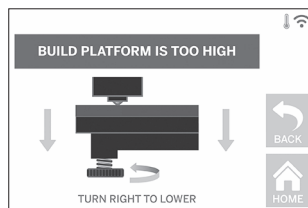

5. Si le niveau de la plateforme de construction est trop bas, ajustez-le en tournant vers la gauche le bouton correspondant jusqu'à ce que vous entendiez un « bip » et que l'écran tactile mentionne que l'imprimante est prête à vérifier que la base d'accueil est à l'horizontale.

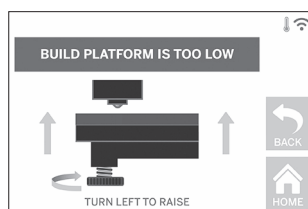

6. Touchez « Verify » (Vérifier) pour vérifier que la base d'accueil est à l'horizontale. Si d'autres ajustements sont nécessaires, l'écran tactile indiquera la direction. Si le niveau est juste, l'extrudeuse se déplacera jusqu'au prochain point et la procédure de nivellement pourra recommencer.

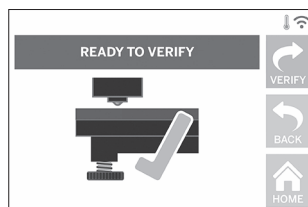

7. Répétez les étapes 4 à 6 pour la deuxième position. Lorsque votre base d'accueil sera parfaitement horizontale, l'extrudeuse se déplacera automatiquement vers la position de calibration, et ceci terminera la procédure de nivellement.



CONNEXION DU CÂBLE USB

1. Assurez-vous que l'interrupteur de marche-arrêt est dans la position de coupure (off).
2. Branchez votre équipement Dremel 3D40 dans l'ordinateur avec le câble USB (Figure 5).
3. Ouvrez le logiciel.
4. Mettez votre équipement Dremel 3D40 en marche en utilisant l'interrupteur pour synchroniser votre ordinateur avec votre équipement Dremel 3D40.

FIG. 5

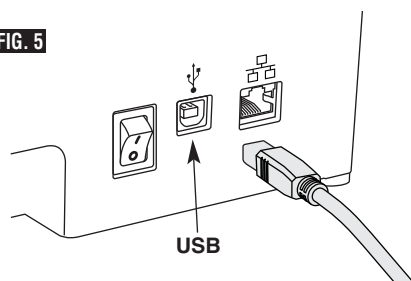

POUR SE CONNECTER À UN RÉSEAU ETHERNET

1. Assurez-vous que l'interrupteur de mise sous tension de l'imprimante 3D40 est sur la position « off » (éteint).
2. Branchez le câble Ethernet à votre imprimante 3D40 (Figure 6).
3. Allumez votre imprimante 3D40 à l'aide de l'interrupteur de mise sous tension. La connexion Ethernet devrait être détectée automatiquement. Touchez « Accept » (Accepter) pour confirmer la connexion.

FIG. 6

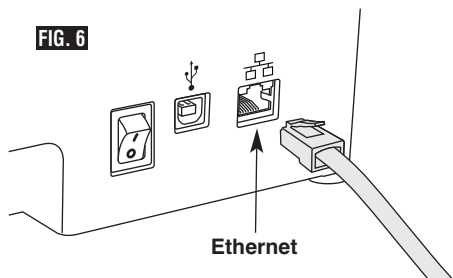

Construction

AVERTISSEMENT Ne mettez pas les bras à l'intérieur de l'équipement Dremel 3D20 pendant qu'il est en marche. Un contact avec des pièces en mouvement de l'équipement Dremel 3D20 pendant son fonctionnement pourrait réduire la qualité de la construction, endommager l'équipement ou causer des blessures.

AVERTISSEMENT Observez tous les avertissements et toutes les consignes de sécurité lorsque vous utilisez l'équipement Dremel 3D40. Sans cela, vous risqueriez de causer un incendie, des dommages à l'équipement, des dommages à d'autres biens ou des blessures.

REMARQUE : votre équipement Dremel 3D40 construira des échantillons avant qu'il ne sorte de l'usine. Ces échantillons peuvent avoir été fabriqués avec un filament d'une couleur différente de celle du filament que vous utilisez. Par conséquent, une faible

longueur de filament peut toujours se trouver à l'intérieur de l'extrudeuse. Le début de votre premier objet aura peut-être une couleur de filament différente jusqu'à la transition à la couleur du filament que vous aurez introduit dans l'équipement.

Vous disposez de plusieurs options pour construire avec votre imprimante 3D40 :

- 1) Stockage interne de l'imprimante
- 2) Clé USB à mémoire Flash
- 3) File d'attente d'impression en ligne
- 4) Ordinateur

AVANT DE CONSTRUIRE

1. Assurez-vous qu'une quantité adaptée de filament est chargée (voir page 60).

CONSEIL : Vous pouvez déterminer si la quantité de filament nécessaire à la construction d'un objet est suffisante avant de commencer la construction en comparant la longueur de filament nécessaire selon les données affichées par le logiciel Print Studio avec la longueur de filament présente sur la bobine indiquée par l'indicateur de longueur.

Si l'imprimante 3D40 ne dispose plus de filament au cours d'une construction, elle s'interrompt jusqu'à ce que du filament soit ajouté.

2. Assurez-vous que du ruban de construction a été appliqué et que la plateforme de construction est à l'horizontale et n'est encombrée par aucun objet.

POUR CONSTRUIRE DEPUIS LE STOCKAGE INTERNE DE L'IMPRIMANTE

1. Sur l'écran du menu principal, touchez « Build » (Construction).



2. Sur l'écran du menu de construction, touchez l'icône de l'imprimante.

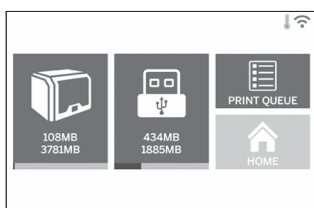

3. Touchez le fichier de modèle que vous souhaitez construire (utilisez les flèches pour faire défiler les pages).



4. Sur la page des détails du modèle, touchez « Build » (Construire) pour lancer le processus de construction.



5. Votre imprimante 3D40 alignera tout d'abord l'extrudeuse et la plateforme de construction sur leur position initiale, puis le capteur de nivellement entrera légèrement en contact avec la plateforme de construction pour achever l'alignement. La pointe de l'extrudeuse commencera à chauffer (le processus de chauffe peut prendre quelques minutes). Lorsque la température adéquate sera atteinte, la construction de votre objet commencera.
6. Une fois votre objet terminé, votre imprimante 3D40 alignera automatiquement l'extrudeuse et la plateforme sur leur position de calibration, et elle refroidira la pointe de l'extrudeuse.
7. Patientez jusqu'à ce que l'écran tactile indique que l'extrudeuse est froide (« cool ») avant de retirer votre objet. Consultez la section sur le retrait des objets de la plateforme de construction pour accéder aux instructions de retrait d'objets.

POUR CONSTRUIRE DEPUIS UNE CLÉ USB À MÉMOIRE FLASH

1. Touchez « Build » (Construction) sur l'écran principal.

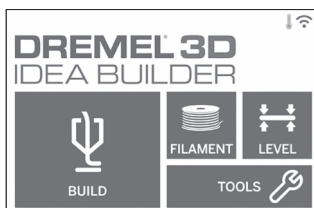

2. Touchez l'icône USB pour accéder au contenu de la clé USB à mémoire flash.

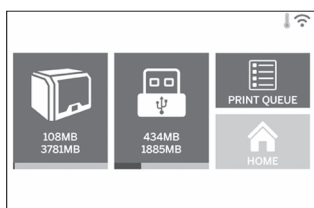

3. Suivez les étapes de 3 à 7 de la section sur la construction depuis le stockage interne de l'imprimante pour terminer la construction depuis une clé USB à mémoire flash.

POUR CONSTRUIRE DEPUIS LA FILE D'ATTENTE D'IMPRESSION

Si votre imprimante 3D40 est enregistrée et a été ajoutée à votre profil utilisateur Dremel3D, vous pouvez lancer des constructions depuis votre navigateur Internet à l'adresse www.dremel3d.com ou à l'aide de l'application mobile Dremel3D pour iOS ou Android.

1. Si votre imprimante 3D40 affiche la notification de file d'attente d'impression, touchez « Build » (Construction) dans la fenêtre de notification pour accéder à la file d'attente d'impression. Si vous choisissez « Decline » (Refus), vous pourrez accéder plus tard à la file d'attente d'impression en touchant « Build » (Construction) puis « Print Queue » (File d'attente d'impression).

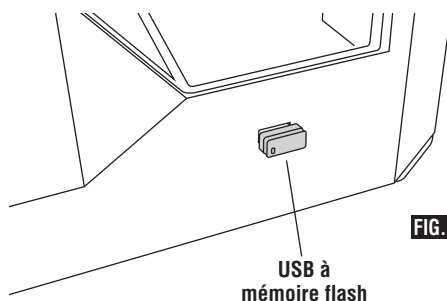
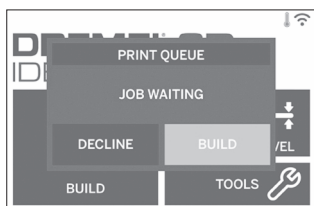
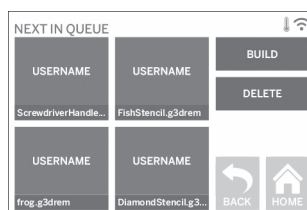
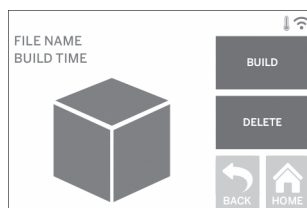

FIG. 7

2. Dans le menu Print Queue (File d'attente d'impression), vous pouvez choisir de construire (« Build ») le modèle suivant dans la file d'attente ou de le supprimer (« Delete ») et aller au modèle suivant.



3. Dans le menu « Model Details » (Détails du modèle), touchez « Build » (Construire) pour lancer le processus de construction ou « Delete » (Supprimer) pour effacer le fichier.



POUR CONSTRUIRE DEPUIS UN ORDINATEUR

L'imprimante Dremel 3D40 est compatible avec le logiciel Print Studio d'Autodesk. Suivez les instructions fournies avec ce logiciel pour effectuer une construction depuis votre ordinateur.

POUR ANNULER VOTRE CONSTRUCTION SUR L'IMPRIMANTE 3D40

Pour annuler votre objet au cours de la phase de préchauffage ou de construction, touchez « Stop » (Arrêt) sur l'écran tactile. Si vous confirmez en touchant « Yes » (Oui) ensuite, l'extrudeuse et la plateforme de construction se déplaceront pour retourner à leur position de calibration.

Retrait de votre objet

RETRAIT DE VOTRE OBJET DE LA PLATEFORME DE CONSTRUCTION

AVERTISSEMENT Ne touchez pas la pointe de l'extrudeuse pendant le fonctionnement ou tant que sa température reste au-dessus de 140° F (60°C). Le contact avec la pointe de l'extrudeuse pendant le fonctionnement ou avant son refroidissement lorsqu'elle n'est plus en fonctionnement peut causer des blessures corporelles.

AVERTISSEMENT Utilisez des équipements de protection individuelle. L'utilisation d'équipements de protection individuelle tels que des gants résistants à la chaleur et des lunettes de sécurité réduira les risques de blessure.

AVERTISSEMENT Prenez conscience de la position de votre corps lorsque vous utilisez des outils à main pour retirer des objets de la plateforme de construction. Un dérapage soudain d'un tel outil combiné avec une position incorrecte du corps pendant le retrait de l'objet de la plateforme de construction pourrait causer des blessures.

AVERTISSEMENT Ne laissez pas tomber la plateforme de construction. La plaque en verre trempé pourrait se casser et risquerait de blesser quelqu'un.

AVERTISSEMENT Ne tordez pas et ne déformez pas la plateforme de construction pendant que vous êtes en train de retirer des objets. La plaque en verre trempé pourrait se détacher du contenant en plastique et risquerait de blesser quelqu'un.

MISE EN GARDE Évitez de rayer la plateforme de construction lorsque vous retirez des objets. Des rayures sur la plateforme de construction entraîneront la création d'objets inappropriés.

1. Attendez que l'extrudeuse ait refroidi avant de tenter de retirer votre objet.
2. Alors que l'objet y est toujours attaché, retirez la plateforme de construction de la zone de construction.
3. Pelez votre objet de la plateforme de construction. Si nécessaire, utilisez avec précaution l'outil de retrait d'objets pour retirer l'objet de la plateforme de construction. Si vous le désirez, détachez le ruban de construction de la plateforme de construction tout en séparant l'objet de la plateforme de construction. Le ruban de construction pourra ensuite être retiré de l'objet.

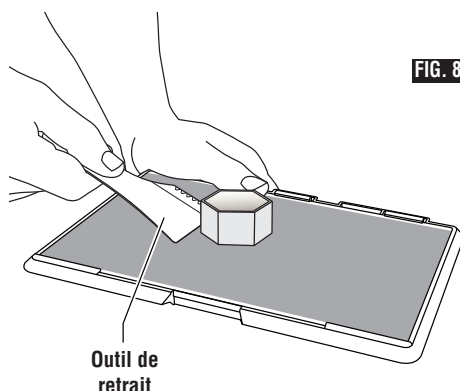

RETRAIT DES SUPPORTS (SI NÉCESSAIRE)

Utilisez une pince à bec effilé pour retirer les sections de support qui sont situées à l'intérieur de l'objet ou qui sont difficiles à atteindre.

Meilleures pratiques

- UTILISEZ TOUJOURS LE RUBAN DE CONSTRUCTION.
- Vérifiez que votre plateforme de construction est de niveau avant de commencer à construire un nouvel objet.
- Vérifiez que la bobine est installée correctement et qu'elle peut tourner librement.
- Lorsque vous utilisez votre équipement Dremel 3D40 pour la première fois ou après avoir remplacé le filament, laissez cet équipement effectuer une extrusion jusqu'à ce que le matériau corresponde à la couleur du filament installé.
- Il est important de surveiller votre équipement Dremel 3D40 quand il commence à construire un objet. Il est probable que les problèmes de construction éventuels surviendront au début du processus. Heureusement, c'est également le moment le plus approprié pour annuler la construction de l'objet, nettoyer la plateforme de construction et recommencer la construction de l'objet. Restez à côté de votre équipement Dremel 3D40 pendant le processus de construction.
- Il est important de conserver l'emballage de votre équipement Dremel 3D40 étant donné que cela facilitera le reconditionnement et le transport de cet équipement si nécessaire.
- Veillez à ranger les bobines de filament dans un environnement qui n'est ni trop humide, ni trop chaud. Il est recommandé de ne pas retirer la bobine de filament de son emballage étanche à l'air avant qu'il ne soit nécessaire de s'en servir.
- Utilisez délicatement l'outil de retrait d'objets pour ne pas risquer d'endommager la plateforme de construction ou l'objet.
- Dans la mesure du possible, il est souhaitable de localiser votre objet au centre de la plateforme de construction. Il est essentiel d'utiliser la meilleure orientation possible pour votre objet. Veillez à ce que votre objet soit situé sur la plateforme de construction et utilisez la meilleure orientation possible pour la construction.
- Pour les parties en saillie à angle très prononcé (angle de moins de 45 degrés), il est recommandé d'utiliser un support pour la construction.
- Pour ne pas risquer que le ruban de construction ne se détache pendant la construction, enveloppez le ruban de construction en dessous de la plateforme de construction.
- Retirez toujours la plateforme de construction avant d'enlever l'objet.
- Le logiciel Print Studio affichera la longueur du filament nécessaire pour chaque objet. Comparez cette longueur à celle qui est indiquée par l'indicateur de longueur de la bobine.
- Surveillez l'état de vos constructions à l'aide de l'application mobile Dremel 3D ou du site Internet Dremel3D.com.

L'entretien

DÉSObSTRUCTION DE L'EXTRUDEUSE

Utilisez l'outil de désobstruction pour nettoyer l'extrudeuse et désobstruer le filament accumulé, fig 8.

- Attendez que l'extrudeuse chauffe, et insérez l'outil de désobstruction dans l'orifice d'admission de l'extrudeuse (en haut).
- Les débris faisant obstruction seront poussés vers le bas et extrudés de la pointe de l'extrudeuse.

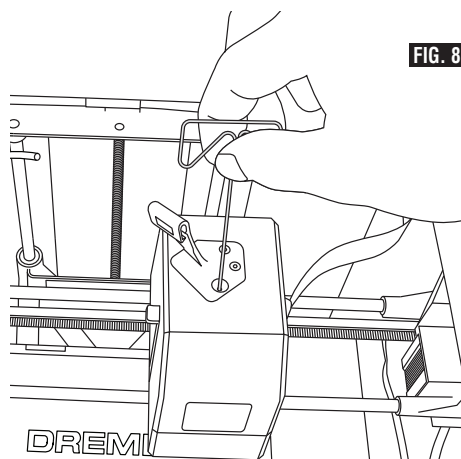
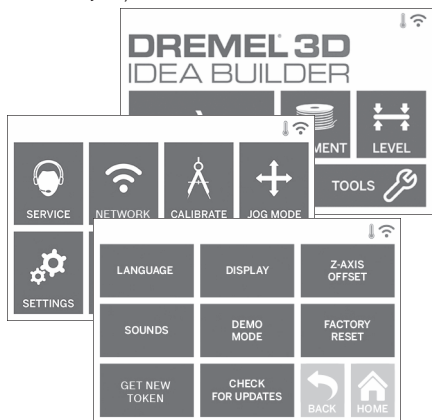

FIG. 8

MISE À JOUR DU MICROLOGICIEL PAR LE RÉSEAU

Si votre imprimante 3D40 est enregistrée et a été ajoutée à votre profil utilisateur Dremel3D, vous pouvez mettre à jour son micrologiciel directement depuis l'écran tactile. Pour mettre à jour le micrologiciel :

1. Touchez « Tools » (Outils), « Settings » (Réglages), « Check for Updates » (Rechercher les mises à jour).



2. Votre imprimante 3D40 vérifiera si la dernière version du micrologiciel est installée, et il vous demandera si vous souhaitez la mettre à jour dans le cas contraire.
3. Choisissez « Accept » (Accepter) pour télécharger et installer la dernière version du micrologiciel.

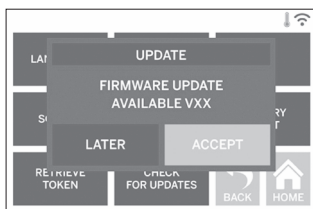

4. Lorsque l'imprimante 3D40 démarre et revient à l'écran d'accueil, la mise à jour du micrologiciel est terminée.

MISE À JOUR DU MICROLOGICIEL MANUELLEMENT

Si votre imprimante 3D40 n'est pas connectée à un réseau, vous pouvez mettre à jour le micrologiciel directement depuis une clé USB à mémoire flash.

1. Rendez vous à l'adresse www.dremel3d.com/support depuis votre navigateur Internet et téléchargez le fichier de la dernière version du micrologiciel de l'imprimante 3D40.

2. Ajoutez le fichier du micrologiciel de l'imprimante 3D40 à une clé USB à mémoire flash vide et ayant été formatée au préalable avec le système de fichiers FAT32.
3. Éteignez votre imprimante 3D40 à l'aide de l'interrupteur ON/OFF (MARCHE/ARRÊT).
4. Insérez la clé USB à mémoire flash dans le port USB-A.
5. Allumez votre imprimante 3D40. Elle devrait automatiquement détecter et installer la nouvelle version du micrologiciel.
6. Éteignez votre imprimante 3D40, retirez la clé USB à mémoire flash et rallumez à nouveau l'imprimante 3D40 pour terminer la mise à jour.

NETTOYAGE DE L'EXTÉRIEUR DE L'IMPRIMANTE

Nettoyer l'extérieur de l'imprimante 3D40 avec un chiffon non pelucheux. Retirez tous les débris apparents de la surface extérieure.

Afin de ne pas risquer d'endommager votre imprimante Dremel 3D40, n'appliquez pas d'eau, de produits chimiques ou d'autres produits de nettoyage sur l'imprimante 3D40.

NETTOYAGE DE LA POINTE DE L'EXTRUDEUSE

▲ MISE EN GARDE Faites très attention de ne pas endommager la pointe de l'extrudeuse en retirant les débris. L'imprimante Dremel 3D40 ne fonctionnera pas correctement si la pointe de l'extrudeuse est endommagée, et son remplacement serait alors nécessaire.

▲ AVERTISSEMENT Ne touchez pas la pointe de l'extrudeuse pendant le fonctionnement ou tant que sa température reste au-dessus de 140° F (60°C). Le contact avec la pointe de l'extrudeuse pendant le fonctionnement ou avant son refroidissement lorsqu'elle n'est plus en fonctionnement risquerait de causer des blessures corporelles.

À l'aide d'une petite pince à bec effilé, retirez tous les débris de plastique de la pointe de l'extrudeuse.

Si les débris résistent au nettoyage, il sera peut-être nécessaire de chauffer l'extrudeuse.

NETTOYAGE DE L'ÉCRAN TACTILE

Essayez l'écran tactile avec le chiffon doux non pelucheux. Ne vaporisez pas de nettoyant sur l'écran tactile.

Dépannage

Problème	Cause	Action corrective
La tête de l'extrudeuse a tendance à construire de façon décentrée.	L'équipement Dremel 3D40 ne repère plus l'emplacement exact de la tête de l'extrudeuse, et il ne parvient pas à construire correctement.	Le retour de la tête de l'extrudeuse à sa position initiale ré-étalonnera l'équipement Dremel 3D40. Annulez votre objet, dégagez la plateforme de construction, remettez la tête de l'extrudeuse dans la position initiale et recommencez la construction de l'objet.
Le filament ne s'extrude pas ou n'adhère pas correctement au ruban de construction.	Ceci peut être causé par le fait que la plateforme de construction n'a pas été mise de niveau avec la tête de l'extrudeuse.	Le nivellement de la plateforme de construction alignera la tête de l'extrudeuse et assurera la construction d'un objet de meilleure qualité. Annulez votre objet, dégagez la plateforme de construction, réglez le niveau de la plateforme de construction et recommencez la construction de l'objet.
Le logiciel Print Studio se fige au cours de son utilisation ou l'ordinateur est figé.	Il arrive que le logiciel ne soit pas aussi intelligent que vous et qu'il se bloque.	Sauvegardez tous les fichiers ouverts et relancez le logiciel Print Studio, ou bien faites redémarrer votre ordinateur.
L'équipement Dremel 3D s'est bloqué avant le début de la construction de l'objet.	L'équipement Dremel 3D40 peut avoir reçu des instructions contradictoires.	Mettez l'équipement hors tension, attendez 30 secondes et remettez le sous tension.
Le matériau de support ne se détache pas pendant le nettoyage et la qualité finale de l'objet est affectée négativement.	L'orientation de la pièce n'est pas optimisée.	Réorientez la position du fichier 3D dans le logiciel Dremel 3D afin de minimiser le matériau de support ou placez le matériau de support sur une surface non critique.
Filaments excessivement enchevêtrés à la fin de la construction.	Une couche de votre objet n'a pas adhéré correctement, le modèle a été enregistré de telle sorte que seulement une partie minime de la surface soit en contact avec la plateforme de construction ou l'objet a été construit en flottant au-dessus de la plateforme de construction, sans support sélectionné.	Utilisez la fonction de prévisualisation dans le logiciel Dremel 3D pour voir la hauteur et la position de la première couche. Utilisez des supports pour construire si nécessaire.
La pièce n'est construite qu'à moitié.	Il n'y avait plus assez de filament. Il y a eu une obstruction du filament pendant la construction.	Remettez un nouveau filament et recommencez la construction. Voir la rubrique « Aucun filament ne sort ».
Aucun filament ne sort.	Extrudeuse obstruée.	Utilisez l'outil de désobstruction pour pousser le filament. Contactez le service d'assistance à la clientèle.

Problème	Cause	Action corrective
L'extrudeuse ne revient pas dans sa position initiale.	Défaillance du fil de l'interrupteur de fin de course	Contactez le service d'assistance à la clientèle.
Couches de plastique filandreux ou s'effilochant sur les parties en saillie à angle très prononcé.	Les parties en saillie de l'objet sont trop éloignées ou leur angle est trop prononcé (angle <45 degrés)	Construire avec des supports
L'imprimante 3D40 ne trouve pas mon réseau WIFI.	L'imprimante est trop éloignée du routeur sans fil.	Déplacez l'imprimante 3D40 pour la rapprocher du routeur. Connectez-vous au réseau par Ethernet.
L'imprimante 3D40 ne se connecte pas à mon réseau.	L'imprimante est trop éloignée du routeur sans fil.	Déplacez l'imprimante pour la rapprocher du routeur.
	Le mot de passe d'accès au réseau est erroné.	Ressaisissez votre mot de passe ou vérifiez votre mot de passe en contactant le propriétaire du réseau.
L'imprimante 3D40 ne récupère pas un jeton.	Le mot de passe d'accès au réseau est erroné.	Ressaisissez votre mot de passe ou vérifiez votre mot de passe en contactant le propriétaire du réseau.
	Le réseau est protégé par un pare-feu.	Saisissez les informations de proxy du réseau.
L'application mobile ne se connecte pas à l'imprimante 3D40 ou indique « printer offline » (imprimante déconnectée).	L'imprimante 3D n'est pas connectée au réseau.	Vérifiez les paramètres du réseau 3D40 et réessayez de vous connecter.
Jeton non valide.	Vérifiez le jeton en cours de validité de l'imprimante 3D40 à l'aide des fonctions « Tools/About » (Outils/À propos de) et réessayez de vous connecter.	Utilisez l'option « Get new token » (Obtenir un nouveau jeton) pour générer un nouveau jeton et réessayez de vous connecter. Veuillez noter que tous les utilisateurs avec lesquels votre imprimante est partagée seront supprimés.
La construction ne démarre pas lorsqu'elle est lancée depuis le réseau.	Il n'y a plus de filament.	Chargez du filament et relancez la construction.
	Des portes sont ouvertes.	Les portes doivent être fermées pour pouvoir lancer la construction depuis le réseau. Lancez la construction depuis la file d'attente d'impression.
	Le modèle a déjà été construit.	La plateforme de construction doit être débarrassée de tout objet pouvant s'y trouver pour pouvoir lancer une construction depuis le réseau. Libérez la plateforme de tout objet et lancez la construction depuis la file d'attente d'impression.

Garantie limitée de Dremel®

Si elle est utilisée à des fins non commerciales ou d'enseignement, votre produit Dremel est garanti contre les vices de matériau ou de façon pendant une période d'un an à compter de la date d'achat. Si l'équipement Dremel 3D40 est utilisé à des fins commerciales, cette garantie ne s'appliquera que pendant 60 jours à compter de la date d'achat. Dans l'hypothèse où le produit ne se conformerait pas à cette garantie écrite, veuillez procéder de la façon suivante :

1. NE RAPPORTEZ PAS votre produit à l'endroit où vous l'avez acheté.
2. Veuillez contacter le service d'assistance à la clientèle.
3. Emballez avec soin le produit seul, dans son emballage d'origine, sans aucun autre article, et renvoyez-le, en port payé, accompagné :
 - a. d'une copie de votre justificatif d'achat daté (veuillez en garder une copie pour vous-même);
 - b. d'une déclaration écrite concernant la nature du problème;
 - c. d'une indication de vos nom, adresse et numéro de téléphone, à :

TERRITOIRE CONTINENTAL DES ÉTATS-UNIS	CANADA	
Dremel Service Center 4915 21st Street Racine, WI 53406 Tél. : 1 (800) 437-3635	Giles Tool Agency 47 Granger Av. Scarborough, ON M1K 3K9 Tél. :1-416-287-3000	West Coast Tool 4008 Myrtle Street Burnaby, B.C. V5C 4G2 Tél. : 1-604-873-5394
EN DEHORS DU TERRITOIRE CONTINENTAL DES ÉTATS-UNIS : Consultez votre distributeur local ou contactez Dremel, 4915 21st Street, Racine, WI 53406 (États-Unis).		

Nous vous recommandons d'assurer le paquet contre la perte ou les dommages en cours de route dont nous ne pouvons assumer la responsabilité.

Cette garantie n'est offerte qu'à l'acheteur enregistré d'origine. LES DOMMAGES AU PRODUIT RÉSULTANT DE MANIPULATIONS ABUSIVES, D'ACCIDENTS, D'USAGES ABUSIFS, DE NÉGLIGENCE, DE RÉPARATIONS OU D'ALTÉRATIONS NON AUTORISÉES, D'UTILISATION D'ACCESSOIRES NON APPROUVÉS OU D'AUTRES CAUSES NON LIÉES AU MATÉRIAU OU À LA FAÇON NE SONT PAS COUVERTS PAR CETTE GARANTIE.

Aucun employé, mandataire, vendeur ou autre n'est autorisé à accorder des garanties au nom de Dremel. Si l'inspection effectuée par Dremel révèle que le problème a été causé par un problème de matériau ou de façon dans les limites de la garantie, Dremel réparera ou remplacera le produit gratuitement et renverra le produit en port payé. Si elles peuvent être effectuées, les réparations rendues nécessaires par l'usure normale ou un usage abusif, ou les réparations du produit une fois la période de garantie expirée, seront facturées aux tarifs réguliers de l'usine.

DREMEL N'ACCORDE AUCUNE AUTRE GARANTIE DE QUELQUE NATURE QUE CE SOIT, EXPLICITE OU IMPLICITE, ET TOUTES LES GARANTIES IMPLICITES DE COMMERCIALISATION ET D'APTITUDE À UN USAGE PARTICULIER EN PLUS DE L'OBLIGATION SUSVISÉE SONT REJETÉES PAR LES PRÉSENTES PAR DREMEL ET EXCLUES DE CETTE GARANTIE LIMITÉE.





Cette garantie vous accorde certains droits précis, et vous pouvez également avoir d'autres droits qui varient d'un endroit à un autre. L'obligation du garant se limite à réparer ou remplacer le produit. Le garant n'est responsable d'aucun dommage accessoire ou indirect attribuable à de telles défaillances alléguées. Certaines juridictions ne permettent pas l'exclusion ou la limitation des dommages accessoires ou indirects ; il se peut donc que les limitations ou l'exclusion qui précède ne s'appliquent pas à vous.

En ce qui concerne les prix et la façon de vous prévaloir de la garantie sur le territoire continental des États-Unis, mettez-vous en contact avec un distributeur local Dremel.

Importé pour Dremel® aux É.-U. par :
Robert Bosch Tool Corporation
1800 West Central Road
Mount Prospect, Illinois 60056

Símbolos de seguridad

Las definiciones que aparecen a continuación describen el nivel de gravedad de cada palabra de señal de seguridad. Por favor, lea el manual y preste atención a estos símbolos.

	Éste es el símbolo de alerta de seguridad. Se utiliza para alertarle a usted de posibles peligros de lesiones corporales. Obedezca todos los mensajes de seguridad que sigan a este símbolo para evitar posibles lesiones o muerte.
	PELIGRO indica una situación peligrosa que, si no se evita, causará la muerte o lesiones graves.
	ADVERTENCIA indica una situación peligrosa que, si no se evita, causará la muerte o lesiones graves.
	PRECAUCIÓN, cuando se utiliza con el símbolo de alerta de seguridad, indica una situación peligrosa que, si no se evita, causará lesiones leves o moderadas.

Índice

Símbolos de seguridad	73
Advertencias generales de seguridad	74-75
Advertencias de seguridad adicionales	76
Símbolos	76
Servicios remotos y móviles de Dremel	76
Cumplimiento de las normas de la FCC	77
Información sobre propiedad intelectual	77
Especificaciones	78
Recursos	79
Glosario de términos	79-81
Introducción	82
Contenido del kit y desempaqueado	82
Desempaqueado	83
Familiarización con la 3D40	84-85
Pantalla táctil	86-92
Configuración inicial	93
Primeros pasos con la aplicación Dremel 3D	94
Generalidades sobre el software Print Studio	95
Preparación para construir	96-100
Construcción	100-102
Remoción de su objeto	103
Mejores prácticas	104
Mantenimiento	104-105
Localización y reparación de averías	106-107
Garantía limitada Dremel®	108

Advertencias generales de seguridad

ADVERTENCIA

Lea todas las instrucciones incluidas en este manual y familiarícese con la Dremel 3D40 antes de configurarla y usarla. Si no se hace caso de las advertencias e instrucciones, el resultado podría ser un incendio, daños al equipo, daños materiales o lesiones corporales.

LEA TODAS LAS INSTRUCCIONES

GUARDE TODAS LAS ADVERTENCIAS E INSTRUCCIONES PARA REFERENCIA FUTURA

Seguridad del área de trabajo

Mantenga el área de trabajo limpia y bien iluminada.

Las áreas de trabajo desordenadas u oscuras invitan a que ocurran accidentes.

No utilice la Dremel 3D40 en presencia de líquidos, gases o polvos inflamables. La Dremel 3D40 genera altas temperaturas que podrían incendiar el polvo o los vapores.

Cuando no esté utilizando la 3D40, almacénela fuera del alcance de los niños y otras personas que no hayan recibido capacitación. Pueden ocurrir lesiones en las manos de los usuarios que no hayan recibido capacitación.

Seguridad eléctrica

Utilice siempre la Dremel 3D40 con un tomacorriente conectado a tierra apropiadamente. No modifique el enchufe de la Dremel 3D40. Una conexión incorrecta a tierra y los enchufes modificados aumentan el riesgo de una descarga eléctrica.

No utilice la Dremel 3D40 en lugares húmedos o mojados. No exponga la Dremel 3D40 a la lluvia. La presencia de humedad aumenta el riesgo de una descarga eléctrica.

No maltrate el cable de alimentación. No utilice nunca dicho cable para jalar o desenchufar la Dremel 3D40. Mantenga el cable de alimentación alejado del calor, el aceite, los bordes afilados o las piezas móviles. Los cables dañados o enredados aumentan el riesgo de una descarga eléctrica.

Evite usar este producto durante una tormenta eléctrica. Puede que haya un riesgo remoto de sobretensión por causa de rayos que podría causar un peligro de descarga eléctrica.

En caso de emergencia, desenchufe la Dremel 3D40 del tomacorriente.

Seguridad personal

Manténgase alerta, fíjese en lo que está haciendo y use el sentido común cuando esté utilizando una Dremel 3D40. No use la Dremel 3D40 cuando esté cansado o bajo la influencia de drogas, alcohol o medicamentos. Un momento de distracción mientras se esté utilizando la Dremel 3D40 podría causar lesiones corporales.

Utilice equipo de protección personal. El uso de equipo de protección, como por ejemplo guantes termorresistentes y anteojos de seguridad, reducirá el riesgo de lesiones corporales.

Vista adecuadamente. No use ropa holgada ni joyas. Mantenga el pelo, la ropa y los guantes alejados de las piezas móviles. La ropa holgada, las joyas o el pelo largo pueden quedar atrapados en las piezas móviles.

Uso y cuidado de la Dremel 3D40

Antes de casa uso, compruebe la Dremel 3D40 para determinar si hay piezas móviles desalineadas o que se atorán, si hay piezas rotas o si existe cualquier otra situación que pueda afectar al funcionamiento de la Dremel 3D40. Si se sospecha la presencia de daños, haga que la Dremel 3D40 sea reparada por un centro de servicio Dremel autorizado antes de usarla. La utilización de la Dremel 3D40 cuando esté dañada podrá causar la creación de objetos de mala calidad, daños adicionales al equipo, daños materiales o lesiones corporales.

No toque la punta del extrusor durante el funcionamiento de la Dremel 3D40 o hasta que se haya enfriado por lo menos hasta 60 °C (140 °F). El contacto con la punta del extrusor durante el funcionamiento o después de éste, antes de que la punta se haya enfriado, podría causar lesiones corporales.

Instale la Dremel 3D40 en un área bien ventilada. Coloque la impresora Dremel 3D40 sobre una superficie ininflamable plana y alejada de materiales inflamables. La Dremel 3D40 derrite el plástico durante la construcción. Es posible que los olores a plástico emitidos durante la utilización de la Dremel 3D40 irriten los ojos y las vías respiratorias. La ubicación de la Dremel 3D40 cerca de los objetos que la rodeen impide una ventilación adecuada.

No introduzca las manos en la Dremel 3D40 mientras esté funcionando. El contacto con las piezas móviles de la Dremel 3D40 durante su funcionamiento podría causar una mala calidad de la construcción, daños al equipo o lesiones corporales.

Monitoree siempre la Dremel 3D40 durante su utilización. El uso de la Dremel 3D40 por personas que no estén familiarizadas con estas advertencias e instrucciones podría causar daños al equipo o daños materiales y lesiones corporales.

Utilice sólo filamento DREMEL. El uso de un filamento no autorizado por Dremel podría causar daños al equipo y daños materiales.

Asegúrese de que los objetos pequeños creados por la Dremel 3D40 no estén al alcance de los niños pequeños. Los objetos pequeños son peligros potenciales de asfixia para los niños pequeños.

No cree objetos ilegales o inapropiados utilizando la Dremel 3D40.

No utilice la Dremel 3D40 para crear objetos diseñados para uso con velas, combustibles líquidos y otras fuentes de calor. El plástico se puede derretir cuando se exponga a fuego u otras fuentes de calor. Dicho uso de los objetos creados por la Dremel 3D40 podría causar un incendio, daños materiales y lesiones corporales.

No utilice la Dremel 3D40 para crear objetos diseñados para aplicaciones relacionadas con alimentos o bebidas, tales como preparación, decoración, almacenamiento o consumo. Dicho uso de los objetos creados por la Dremel 3D40 podría causar enfermedades o lesiones corporales.

No utilice la Dremel 3D40 para crear objetos diseñados para uso con componentes eléctricos o carcasas de componentes eléctricos. El plástico de PLA no es adecuado para aplicaciones eléctricas. Dicho uso de los objetos creados por la Dremel 3D40 podría causar daños materiales y lesiones corporales.

No se ponga objetos de plástico en la boca ni alrededor de ella. El plástico de PLA no es adecuado para la preparación de alimentos o bebidas ni para utensilios para comida. Dicho uso de los objetos creados por la Dremel 3D40 podría causar enfermedades o lesiones corporales.

No utilice la Dremel 3D40 para crear objetos diseñados para almacenar productos químicos. El plástico de PLA no es adecuado para almacenar productos químicos. Dicho uso de los objetos creados por la Dremel 3D40 podría causar daños materiales y lesiones personales.

No modifique la Dremel 3D40 ni altere la configuración de fábrica. Las modificaciones podrían causar daños al equipo y daños materiales, así como lesiones corporales.

No exponga la Dremel 3D40 a temperaturas que excedan los 70 °C (158 °F). La Dremel 3D40 podría resultar dañada. La Dremel 3D40 está diseñada para funcionar a temperaturas entre 16 y 29 °C (60 y 85 °F).

No mueva ni golpee la Dremel 3D40 o el extrusor durante su funcionamiento. El objeto se podría construir incorrectamente.

No cambie la bobina de filamento a menos que el proceso de construcción se haya completado o esté detenido o pausado. Al cambiar el filamento durante la construcción se cancelará el objeto y se podría dañar el extrusor.

No jale el filamento hacia fuera. Si lo hace, se podría dañar el extrusor.

Tenga cuidado adicional para no dañar la punta del extrusor cuando elimine los residuos. La Dremel 3D40 no funcionará correctamente con la punta del extrusor dañada y será necesario reemplazarla.

Antes de cada construcción, asegúrese de que la plataforma de construcción esté cubierta con la cinta de construcción especificada por Dremel. El uso de cinta de construcción inapropiada podría causar daños al equipo y mala calidad de construcción del objeto.

Esté atento a la posición de su cuerpo cuando utilice herramientas de mano para retirar objetos de la plataforma de construcción. Un resbalón repentino de la herramienta y una posición inapropiada del cuerpo durante la retirada de un objeto de la plataforma de construcción podrían causar lesiones corporales.

Evite rasguñar la plataforma de construcción cuando retire objetos. Las rasguñaduras en la plataforma de construcción causarán una creación incorrecta de objetos.

No deje caer la plataforma de construcción. Es posible que la placa de vidrio templado se rompa y cause lesiones corporales.

No retire la placa de vidrio templado del soporte de plástico. Es posible que el contacto con el borde de la placa de vidrio templado cause lesiones corporales.

No tuerza ni doble la plataforma de construcción mientras esté retirando objetos. Es posible que la placa de vidrio templado se separe del soporte de plástico y cause lesiones corporales.

Dremel no es responsable por la integridad estructural ni la utilidad de los objetos creados utilizando la Dremel 3D40. Los modelos estructurales creados por diseñadores inexpertos podrían causar daños materiales y lesiones corporales.

Servicio de ajustes y reparaciones

Desenchufe siempre la Dremel 3D40 de su fuente de alimentación antes de realizar cualquier procedimiento de servicio. Si no se hace esto, el resultado podría ser lesiones corporales y daños al equipo.

Haga que su Dremel 3D40 reciba servicio de ajustes y reparaciones sólo por un centro de servicio Dremel autorizado, utilizando únicamente piezas de repuesto Dremel. Esto asegurará que se mantengan un funcionamiento y una seguridad apropiados de la Dremel 3D20.

Utilice únicamente materiales y componentes aprobados por Dremel. El uso de filamento u objetos 3D que no sean filamento aprobado por Dremel® y componentes Dremel® genuinos podrá anular la garantía.

Advertencias de seguridad adicionales



⚠ ADVERTENCIA

Es posible que este producto contenga o descargue sustancias químicas que el estado de California sabe que causan cáncer y defectos de nacimiento u otros daños sobre la reproducción.

GUARDE ESTAS INSTRUCCIONES

Símbolos

IMPORTANTE: Es posible que algunos de los símbolos siguientes se usen en su herramienta. Por favor, estúdielos y aprenda su significado. La interpretación adecuada de estos símbolos le permitirá utilizar la herramienta mejor y con más seguridad.

Símbolo	Designación/explicación
V	Volt (tensión)
A	Ampere (corriente)
Hz	Hertz (frecuencia, ciclos por segundo)
O	Posición "off"
~	Corriente alterna (tipo o una característica de corriente)
	Símbolo de peligro de superficie caliente. Es posible que el contacto cause quemaduras. Deje que se enfríe antes de hacer servicio.
	Alerta al usuario para que lea el manual.
	Este símbolo indica que Underwriters Laboratories ha catalogado esta herramienta indicando que cumple con las normas estadounidenses y canadienses.

Servicios remotos y móviles de Dremel

Los servicios remotos y móviles de Dremel le proporcionan a usted información y servicios relacionados con sus productos Dremel 3D. El tipo de información proporcionada por los servicios remotos y móviles de Dremel podrá cambiar de vez en cuando. Toda la información de producto y todos los servicios se proporcionan para brindarle a usted conveniencia, "Tal cual" y "Según estén disponibles".

Dremel no garantiza que la información o los servicios vayan a estar disponibles ni que sean precisos o confiables, o que la información de producto o los servicios proporcionarán seguridad en su hogar. Usted usará toda la información de

producto, todos los servicios y todos los productos a su propia discreción y riesgo. La información de producto y los servicios no tienen como fin ser un sustituto de los medios directos para obtener información.

La conectividad de red requiere un punto de acceso y una conexión a Internet de alta velocidad. Es posible que se apliquen cargos de proveedor de servicios de Internet.

La impresión móvil requiere un dispositivo móvil compatible y un plan de datos. Es posible que se apliquen cargos de proveedor de telecomunicaciones.

Cumplimiento de las normas de la FCC

NOTA: Este equipo ha sido sometido a pruebas y se ha comprobado que cumple con los límites para un dispositivo digital de Clase B, conforme a la parte 15 de las Normas de la FCC. Estos límites están concebidos para proporcionar una protección razonable contra las interferencias perjudiciales en una instalación residencial. Este equipo genera, usa y puede irradiar energía de radiofrecuencia y, si no se instala y utiliza de acuerdo con las instrucciones, puede causar interferencias perjudiciales para las radiocomunicaciones. Sin embargo, no hay garantía de que no vaya a ocurrir interferencia en una instalación específica. Si este equipo causa interferencia perjudicial para la recepción de radio o televisión, lo cual se puede determinar apagando y encendiendo el equipo, se recomienda al usuario que intente corregir la interferencia tomando una o más de las siguientes medidas:

- Reoriente o reubique la antena receptora.
- Aumente la separación entre el equipo y el receptor.
- Conecte el equipo a un tomacorriente o un circuito distinto al circuito al que el receptor esté conectado.
- Consulte al distribuidor o a un técnico experto en radio/TV para obtener ayuda.

Los cambios y las modificaciones que no sean aprobados expresamente por el fabricante o la persona que registre este equipo pueden anular la autoridad que usted tiene para utilizar este equipo conforme a las normas de la Comisión Federal de Comunicaciones (Federal Communications Commission) de los Estados Unidos.

INDUSTRY CANADA (IC)

Este dispositivo cumple con los estándares RSS exentos de licencia de Industry Canada. Su utilización está sujeta a las dos condiciones siguientes:

- (1) Este dispositivo no podrá causar interferencia; y
- (2) Este dispositivo debe aceptar cualquier interferencia, incluyendo interferencia que pueda causar un funcionamiento no deseado del dispositivo.

El dispositivo cumple con la exención de los límites de evaluación de rutina de la sección 2.5 de RSS 102 y cumplimiento con la exposición a RF RSS-102. Los usuarios pueden obtener información canadiense sobre la exposición a RF y el cumplimiento de las normas.

Información sobre propiedad intelectual

La Dremel 3D40 está diseñada para imprimir objetos 3D a partir de archivos digitales que usted cree o posea, o que tenga derecho a imprimir utilizando la Dremel 3D40. Cuando haga objetos utilizando la Dremel 3D40, usted es responsable de asegurarse de no infringir ningún derecho de propiedad intelectual de terceros ni violar ninguna ley o reglamentación aplicable, como por ejemplo leyes de propiedad intelectual de los Estados Unidos o extranjeras.

La Dremel 3D40 no se puede utilizar para hacer objetos protegidos por derechos de propiedad intelectual que pertenezcan a terceros sin el permiso de dichos terceros. La utilización de la Dremel 3D40 para hacer cualquiera de las siguientes cosas podría requerir el permiso de terceros: hacer un duplicado o facsímil (en su totalidad o en parte) de cualquier objeto no creado por usted, hacer un objeto a partir de un archivo digital que no le pertenezca a usted o hacer un objeto a partir de un escaneo de un objeto

físico que usted no haya creado. Es su responsabilidad obtener dicho permiso. En algunos casos, quizás no pueda obtener dicho permiso. En los casos en que dicho permiso no se pueda obtener, usted no deberá imprimir dicho objeto en 3D, o si lo hace será a su propio riesgo. Usted no podrá modificar, realizar ingeniería inversa, descompilar ni desensamblar la Dremel 3D40 ni su software o firmware, excepto según lo permita la ley aplicable.

Si utiliza la Dremel 3D40 de cualquier otra manera que no sea la recomendada y descrita en estas Instrucciones de Utilización/Seguridad, lo hace a su propio riesgo. La utilización de la Dremel 3D40 para hacer objetos que infrinjan cualquier derecho de propiedad intelectual que pertenezca a terceros podría causar enjuiciamiento y sanciones de tipo civil o penal, y usted podría ser responsable de daños monetarios o multas, o ser encarcelado.

Descripción funcional y especificaciones

CONSTRUCCIÓN

Extrusor: Extrusión sencilla
 Temperatura del extrusor: Hasta 230 °C (397 °F)
 Interfaz operativo: Pantalla táctil IPS a todo color de 3,5 pulgadas
 Máximo volumen de construcción: 9 x 5,9 x 5,5 pulgadas (230 x 150 x 140 mm)
 Grosor de la capa: 4 milésimas de pulgada | 0,004 pulgadas 100 micrones | 0,10 mm
 Colores del filamento: Visite Dremel3D.com para conocer las opciones de color
 Tarjeta SD: Hasta 32 GB de tamaño (la 3D40 no funcionará con tarjetas SD cuyo tamaño supere 32 GB)
 Almacenamiento interno: 4 GB
 Almacenamiento externo: Unidad Flash USB

PESO Y DIMENSIONES

Peso (sin bobina): 8,8 kg (19 lb 8 oz)
 Dimensiones: 19,1 x 15,7 x 13,2 pulgadas (485 x 400 x 335 mm)

FILAMENTO

SÓLO funciona con filamento Dremel de 1,75 mm

ALMACENAMIENTO DEL FILAMENTO

Todos los polímeros se degradan con el tiempo. No desempaque el filamento hasta que se necesite. El filamento se deberá almacenar a temperatura ambiente: 16-29 °C (60-85 °F) y en condiciones secas.

SOFTWARE

La Dremel 3D40 viene con software gratuito Autodesk Print Studio para Windows y Mac OSX. Esta aplicación convierte sus archivos digitales 3D en archivos construibles.

SISTEMAS OPERATIVOS COMPATIBLES

- Apple® Mac® OS® X v10.9 o posterior (Mavericks)
- Microsoft® Windows® 8.1
- Microsoft® Windows® 7 SP1

ESPECIFICACIONES MÍNIMAS DEL SISTEMA

- CPU: Procesador de 64 bits (los procesadores de 32 bits no son compatibles)
- Memoria: 3 GB RAM (se recomiendan 4 GB o más)
- Espacio en disco: ~2 GB de espacio libre en disco para la instalación
- Tarjeta de video: 1,024 MB GDDR RAM o más. Tarjeta con capacidad para gráficos Microsoft® Direct3D® 11 o superior
- Dispositivo señalador: Ratón de tres botones

REQUISITOS ELÉCTRICOS

Potencia nominal de la 3D20: 120 V, 60 Hz, 3,75 A

ENTORNO OPERATIVO

Temperatura ambiente: 16-29 °C (60-85 °F)
 Espacio de trabajo nivelado
 Entorno de espacio de trabajo seco

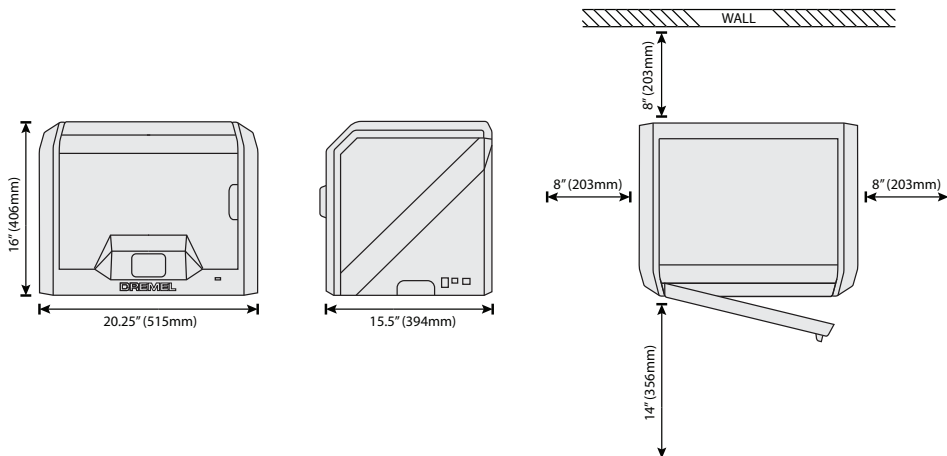

Recursos

Recurso	Descripción	Ubicación
Guía de inicio rápido	Proporciona un recorrido ilustrado por cómo sacar su 3D40 de la caja y comenzar a construir de inmediato.	La versión impresa de la "Guía de inicio rápido" se encuentra en la caja de cartón rectangular que contiene los componentes. También está disponible en www.dremel3d.com
Sitio web de Dremel 3D	Proporciona el más reciente software 3D40, información de producto, asistencia al cliente y descargas de modelos y proyectos 3D.	www.dremel3d.com
Asistencia al cliente de Dremel 3D	Contacte a Dremel para obtener asistencia, mantenimiento y servicio.	1-844-4DRML3D (1-844-437-6533) www.dremel3d.com
Software Print Studio	PLe permite cargar, editar y construir archivos 3D. También puede cambiar la configuración del dispositivo y encargar suministros.	Se instala desde www.dremel3d.com o desde la unidad flash USB suministrada con la Dremel 3D40.

Glosario de términos

Término	Definición
Plataforma de construcción	La superficie plana utilizada por la Dremel 3D40 para construir objetos. La plataforma de construcción está compuesta por una placa de vidrio templado con un soporte de plástico.
Clip de la plataforma de construcción	Clip ubicado en la parte delantera de la base de la plataforma de construcción, que se utiliza para sujetar firmemente la plataforma de construcción en la posición correcta.
Cinta de construcción	Cinta adhesiva que mejora la consistencia de sus objetos y les ayuda a adherirse a la superficie de la placa de construcción.
Volumen de construcción	La cantidad de espacio tridimensional (3D) que un objeto usará una vez que esté completado. La Dremel 3D40 tiene un volumen de construcción máximo, lo cual significa que los objetos con un volumen de construcción más grande no se pueden construir a menos que se cambie su tamaño o se dividan en subobjetos.
Puerta	La Dremel 3D40 tiene una puerta ubicada en el panel delantero. Esto facilita el acceso a la plataforma de construcción, el extrusor, el filamento y sus objetos. Esta puerta está hecha con un material transparente, para que usted pueda observar el progreso de sus objetos a la vez que mantiene estable el entorno de construcción.
Tapa	La Dremel 3D40 tiene una tapa pivotante en la parte superior. Esto permite más acceso a la plataforma de construcción, el extrusor, el filamento y los objetos cuando sea necesario.

Interruptor de final de carrera	Interruptor que es activado por el movimiento del extrusor o la plataforma de construcción cuando se llega al final del recorrido.
Extrusor	Un conjunto que utiliza engranajes para jalar el filamento a través de la entrada del extrusor, calentar el filamento hasta la temperatura de construcción y empujar el filamento caliente para que salga por la punta del extrusor.
Ventilador del extrusor	Un ventilador que se utiliza para enfriar el conjunto exterior del extrusor y el motor de engranajes.
Entrada del extrusor	Una abertura ubicada en la parte superior del extrusor, donde el filamento se inserta para construir.
Palanca de empuje del extrusor	Una palanca ubicada a un lado del extrusor, que se utiliza para aflojar la sujeción del motor de engranajes del extrusor.
Punta del extrusor	Una boquilla ubicada en la parte inferior del extrusor, por donde se fuerza la salida del filamento caliente para construir.
Filamento	Una hebra de material de plástico parecida a un hilo.
Bobina de filamento	Una pieza cilíndrica sobre la que se enrolla una hebra larga de filamento para su almacenamiento y uso continuo.
Tubo de guía del filamento	Una pieza de plástico que guía el filamento desde la bobina de filamento a través de una abertura ubicada en la carcasa exterior de la Dremel 3D40.
Pomos niveladores	Pomos ubicados debajo de la base de la plataforma de construcción, que se utilizan para crear una separación apropiada entre la punta del extrusor y la plataforma de construcción.
Herramienta niveladora	Almohadilla niveladora calibrada con marcas detalladas e instrucciones de uso.
PLA	Un bioplástico derivado de recursos renovables, tales como almidón de maíz.
Alicates de punta fina	Herramienta común utilizada para sujetar objetos pequeños y agarrar el exceso de material que esté demasiado caliente para tocarlo directamente.
Herramienta extractora de objetos	Una herramienta que se utiliza para separar sus objetos de la plataforma de construcción.
Tarjeta SD	Una tarjeta de memoria portátil que se utiliza en una amplia gama de dispositivos, tales como cámaras.
Soporte de bobina	Una pieza de plástico ubicada a la izquierda de la plataforma de construcción, en el interior del área de construcción de la Dremel 3D40, que está diseñada para sujetar una bobina de filamento.
Cierre de la bobina	Una pieza de plástico que fija la bobina de filamento en el soporte de bobina. Esta pieza se inserta a través del centro de la bobina de filamento, hacia el interior del soporte de bobina, y se gira para que quede fija.
Motor paso a paso	Un motor eléctrico de CC sin escobillas que se utiliza para impulsar los rieles de la guía y los engranajes del extrusor.
Archivo .STL	Un formato de archivo digital común que se utiliza en una amplia gama de software de modelos 3D. Este archivo es creado por software 3D de terceros o se descarga de Dremel3D.com.
Archivo .3dremel	Formato de archivo digital de Dremel que es utilizado por la Dremel 3D40 para procesar apropiadamente los modelos.

Archivo .G3Drem/.G4Drem	Un formato de archivo construible que es compatible con la Dremel 3D40.
Pantalla táctil	Pantalla a todo color que se activa por medio del tacto. Permite que usted monitoree la Dremel 3D40 y los objetos, a la vez que también proporciona comandos directamente a la Dremel 3D40 sin tener que usar una computadora.
Herramienta desatascadora	Una herramienta que se utiliza para eliminar del extrusor el exceso de residuos.
Rieles de guía del eje X	Un conjunto de rieles ubicado en cualquiera de los dos lados del extrusor, que permite que un motor paso a paso mueva el extrusor hacia el lado izquierdo o derecho del área de construcción.
Rieles de guía del eje Y	Un conjunto de rieles ubicado en cualquiera de los dos lados del área de construcción, que permite que un motor paso a paso mueva el extrusor hasta la parte delantera o trasera del área de construcción.
Rieles de guía del eje Z	Un conjunto de rieles ubicado en la parte trasera del área de construcción, que permite que un motor paso a paso mueva la plataforma de construcción hacia arriba o hacia abajo.
Puerto Ethernet	Una tecnología de red de área local cableada que permite que los dispositivos electrónicos se comuniquen.
Deflector del ventilador del extrusor	Una pieza de plástico que dirige el aire procedente del ventilador del extrusor sobre la plataforma de construcción para ayudar a enfriar la construcción activa.
Sensor de atoramiento del filamento	Un sensor ubicado en el extrusor que pausa la impresora si el filamento deja de extruirse correctamente.
Sensor de agotamiento del filamento	Un sensor ubicado en la entrada del extrusor que pausa la impresora si se le acaba el filamento durante una construcción.
Sensor de nivelación	Un sensor que detecta la altura de la plataforma de construcción y ayuda a nivelar adecuadamente.
Archivo OBJ	Un formato de archivo digital común que se utiliza en una amplia gama de software de modelos 3D. Este archivo se crea en software 3D de terceros o se descarga de Dremel3D.com.
Soporte de bobina	Una pieza de plástico ubicada a la izquierda de la plataforma de construcción en el interior del área de construcción de la Dremel 3D40 que está diseñada para sujetar una bobina de filamento.
Puerta de la bobina	Una puerta retirable que fija la bobina de filamento al soporte de bobina.
Unidad Flash USB	Una tarjeta de memoria portátil que se utiliza en una amplia variedad de dispositivos.
WIFI	Una tecnología de red de área local inalámbrica que permite que los dispositivos electrónicos se comuniquen.

Introducción

Bienvenido al mundo de Dremel 3D. Nuestra misión es orientarle a través del proceso de construcción 3D y compartir las mejores prácticas para que pueda dar vida a sus ideas. La construcción 3D es un proceso que involucrará experimentación y persistencia.

Afortunadamente, los expertos de Dremel están a su disposición para hacer que su trabajo sea más fácil, con consejos a través de Internet y asistencia en vivo. Inicie su éxito registrando su Dremel 3D40 en Dremel3D.com, lo cual le dará acceso a cientos de modelos y proyectos innovadores de alta calidad. Con Dremel, usted puede construir basándose en sus propias ideas, construirlas mejor y hacer que sean suyas.

La Dremel 3D40 aporta nueva funcionalidad a la Dremel3D, como por ejemplo conectividad de red e impresión remota. Para iniciarse en el uso de la 3D40, siga la rutina de configuración inicial en la pantalla táctil para conectar y registrar la impresora.

Puede crear un perfil de usuario visitando www.dremel3d.com o descargando la aplicación móvil Dremel3D a su dispositivo móvil compatible. Su perfil le da acceso a modelos de alta calidad, asistencia y descargas de software, así como a servicios de impresión remota accionados por Spark. Una vez que haya completado la configuración y el registro, usted estará listo para comenzar a construir.

Contenido del kit*

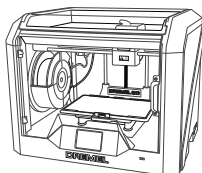

Dremel 3D40



Manual de instrucciones



Guía de inicio rápido

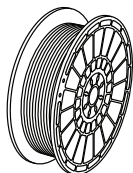

1 bobina de filamento**

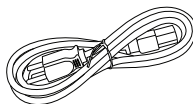

Cable de alimentación

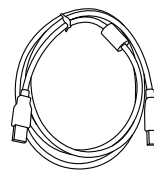

Cable USB



Cinta de construcción

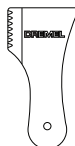

Herramienta extractora de objetos

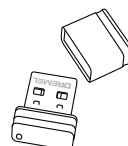

Unidad flash USB

*Las cantidades pueden variar dependiendo del kit.

**no la almacene en un entorno húmedo ni caliente.

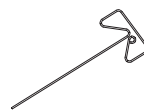

Herramienta desatascadora

Desempaquetado

1. Ponga la caja sobre la mesa, corte la cinta y abra la caja.
2. Retire el inserto superior.

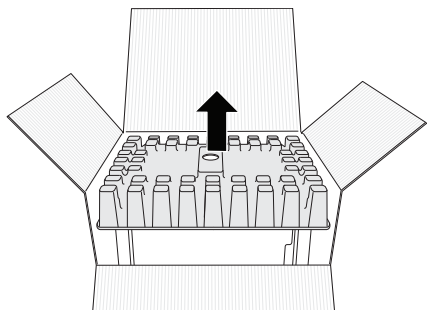

3. Saque la 3D40 y póngala sobre la mesa.
4. Abra la tapa y retire el inserto superior.

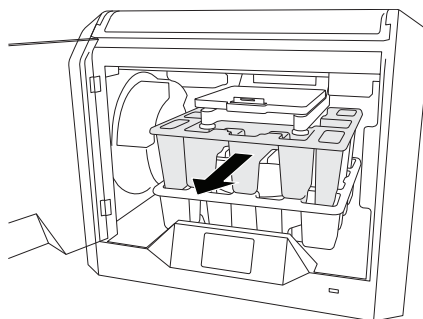
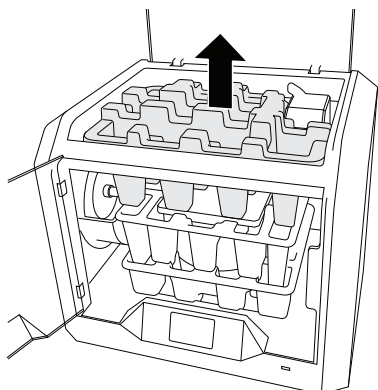

7. Retire el inserto inferior.

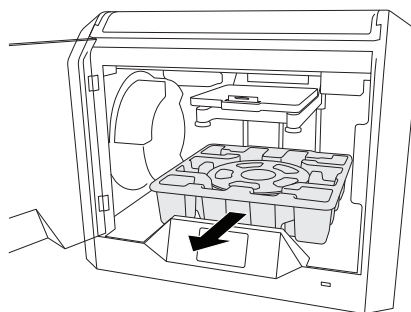

5. Suba la placa de construcción levantándola por ambos lados.

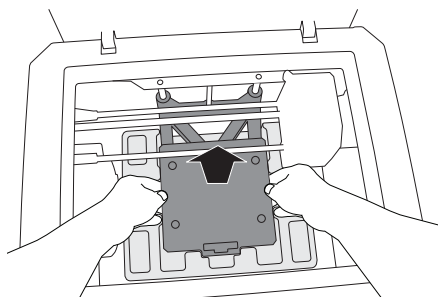

Consejo: Guarde los materiales de embalaje para transporte y almacenamiento futuros.

Familiarización con la 3D40

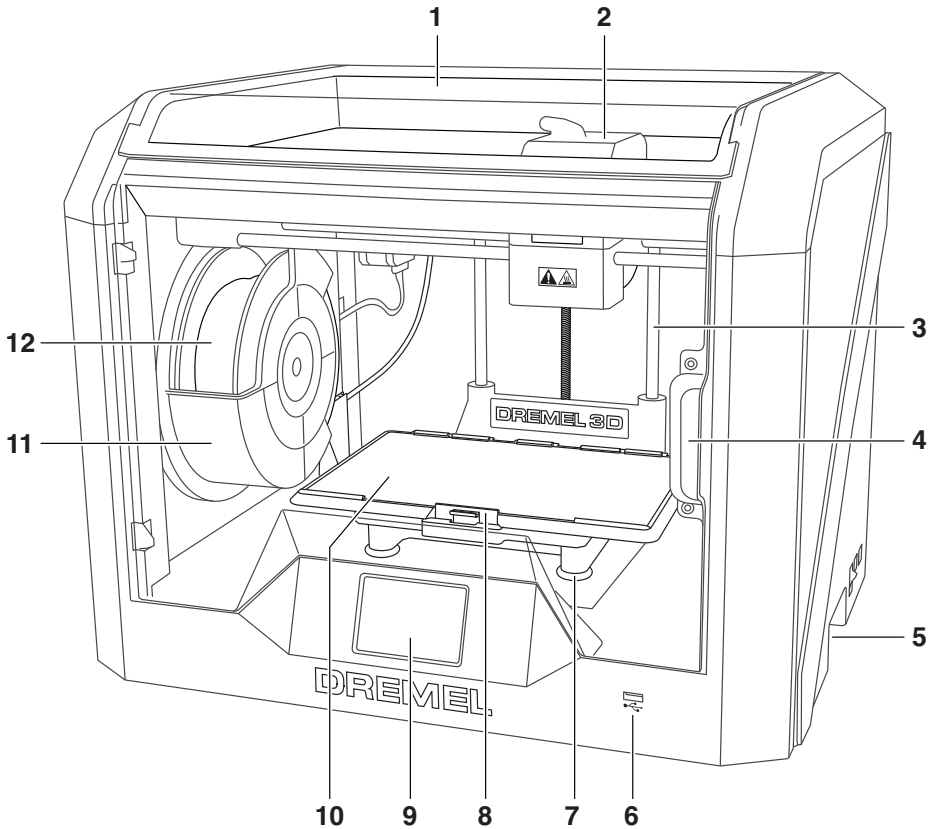

- | | | | |
|-----|--|-----|-------------------------------|
| 1. | Tapa | 14. | Motor paso a paso |
| 2. | Extrusor | 15. | Tubo de guía del filamento |
| 3. | Riel de guía del eje Z | 16. | Palanca del extrusor |
| 4. | Puerta | 17. | Clip de la guía del filamento |
| 5. | Mangos de agarre | 18. | Entrada del extrusor |
| 6. | Puerto USB A | 19. | Ventilador del extrusor |
| 7. | Pomos niveladores | 20. | Cable tipo cinta |
| 8. | Clips de la plataforma de construcción | 21. | Rieles de guía del eje X |
| 9. | Pantalla táctil | 22. | Sensor de nivelación |
| 10. | Plataforma de construcción | 23. | Punta del extrusor |
| 11. | Soporte/cierre de bobina de filamento | 24. | Interruptor de alimentación |
| 12. | Bobina de filamento | 25. | Puerto USB B |
| 13. | Rieles de guía del eje Y | 26. | Puerto Ethernet |
| | | 27. | Placa de especificaciones |
| | | 28. | Entrada de alimentación |

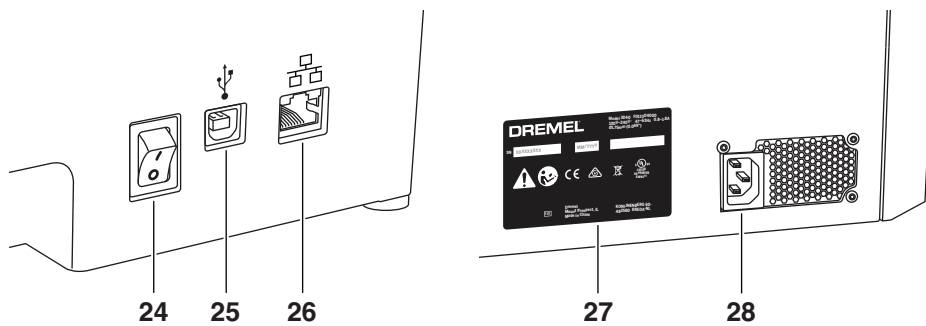
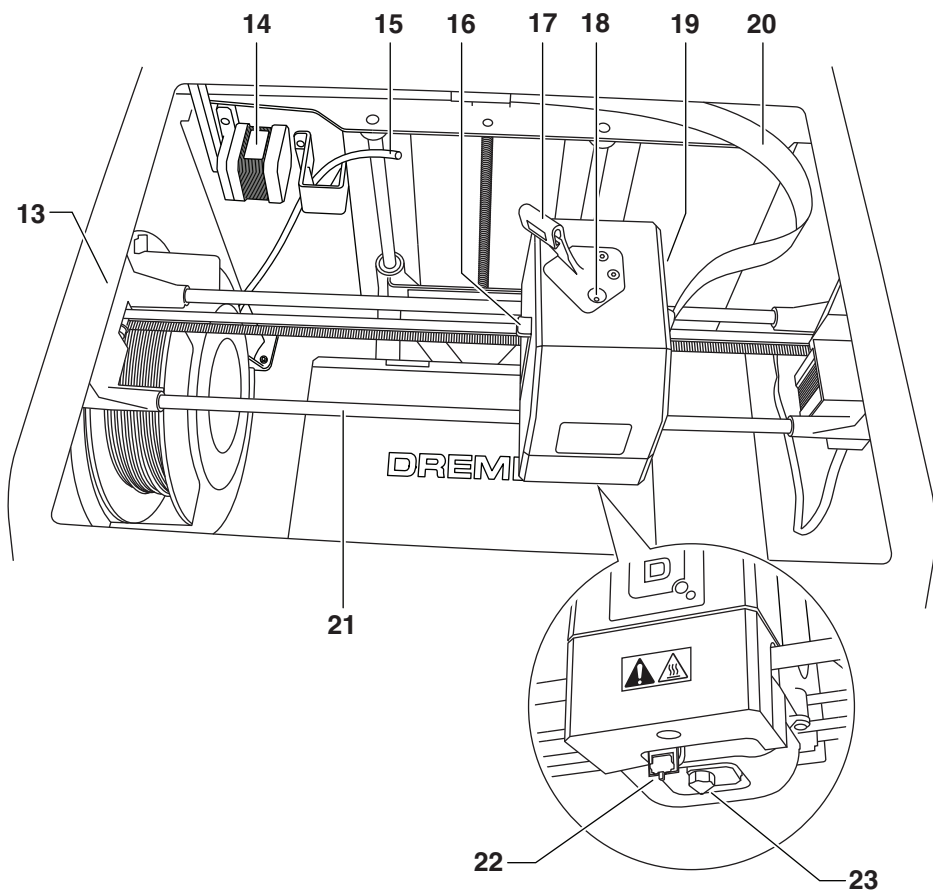



Pantalla táctil

Utilizar la Dremel 3D40 es fácil sin una computadora, con el software integrado y la pantalla táctil a todo color.

Antes de construir su modelo, queremos que se familiarice con la estructura y las opciones de menú de la pantalla táctil.

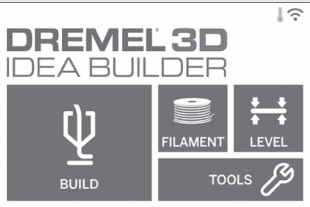
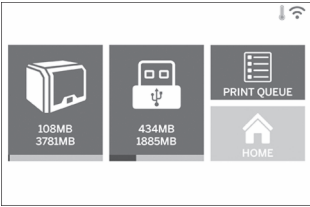
⚠ ADVERTENCIA Haga caso de todas las advertencias e instrucciones de seguridad suministradas cuando utilice la Dremel 3D40. Si no lo hace, el resultado podría ser un incendio, daños al equipo, daños materiales o lesiones corporales.

	<h3>BUILD (CONSTRUIR)</h3> <p>Presione suavemente para seleccionar un modelo 3D y comenzar el proceso de construcción (consulte la página 100 para obtener instrucciones detalladas de construcción).</p>
	<h3>MENÚ DE CONSTRUCCIÓN</h3> <p>Presione suavemente Printer (Impresora), USB Flash Drive (Unidad Flash USB) o Print Queue (Cola de impresión) para escoger el destino de su archivo deseado.</p>
	<h3>MENÚ DE MODELOS</h3> <p>Presione suavemente para seleccionar el modelo deseado o use las flechas para desplazarse por las páginas y encontrar su modelo.</p>

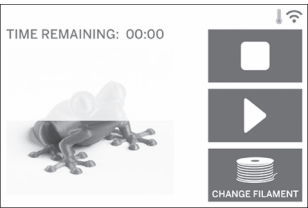
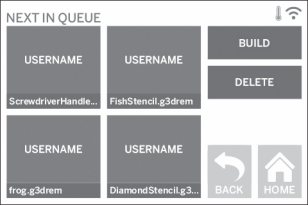
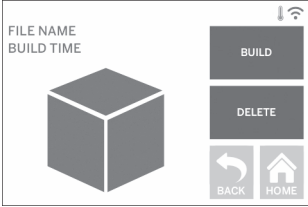
	<p>DETALLES DEL ARCHIVO</p> <p>BUILD (CONSTRUIR): Presione suavemente para comenzar el proceso de construcción.</p> <p>DELETE (BORRAR): Presione suavemente para eliminar el archivo del modelo del almacenamiento en la impresora o la unidad flash USB.</p> <p>COPY TO PRINTER (COPIAR A IMPRESORA): Desde la unidad flash USB, presione suavemente para copiar el archivo del modelo al almacenamiento en la impresora.</p>
	<p>ESTADO DE LA CONSTRUCCIÓN</p> <p>STOP (PARAR): Presione suavemente para cancelar el proceso de construcción actual.</p> <p>PAUSE/PLAY (PAUSAR/REANUDAR): Presione suavemente para pausar o reanudar el proceso de construcción actual. La pausa le permitirá acceder al botón de filamento.</p> <p>CHANGE FILAMENT (CAMBIAR EL FILAMENTO): Presione suavemente para cambiar el filamento durante el proceso de construcción actual para añadir más filamento o cambiar colores.</p>
	<p>MENÚ DE COLA DE IMPRESIÓN</p> <p>BUILD (CONSTRUIR): Presione suavemente para ver los detalles de la próxima construcción.</p> <p>DELETE (BORRAR): Presione suavemente para eliminar la próxima construcción de la cola.</p>
	<p>DETALLES DEL MODELO EN LA COLA DE IMPRESIÓN</p> <p>BUILD (CONSTRUIR): Presione suavemente para comenzar el proceso de construcción.</p> <p>DELETE (BORRAR): Presione suavemente para eliminar el archivo del modelo de la cola.</p>



FILAMENT (FILAMENTO)

Presione suavemente para comenzar a calentar e iniciar el proceso de carga/cambio de filamento (consulte la página 96 para obtener instrucciones sobre el proceso de carga/cambio de filamento).

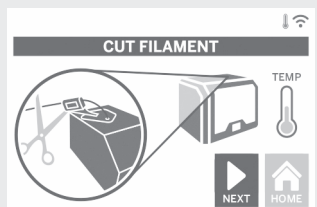

LEVEL (NIVELAR)

Presione suavemente para comenzar el proceso de nivelación de la plataforma de construcción (consulte la página 99 para obtener instrucciones sobre cómo nivelar la plataforma de construcción).





TOOLS (HERRAMIENTAS)

Presione suavemente para acceder a las siguientes funciones y configuraciones individuales de la impresora.



SERVICE (SERVICIO)

Presione suavemente para ingresar al menú de servicio con el fin de ver información de contacto con servicio al cliente.

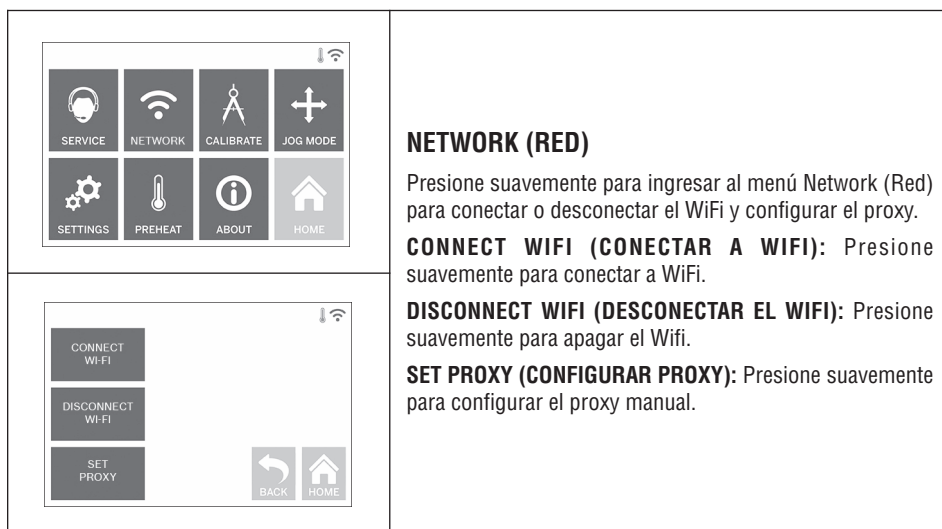

NETWORK (RED)

Presione suavemente para ingresar al menú Network (Red) para conectar o desconectar el WiFi y configurar el proxy.

CONNECT WIFI (CONECTAR A WIFI): Presione suavemente para conectar a WiFi.

DISCONNECT WIFI (DESCONECTAR EL WIFI): Presione suavemente para apagar el Wifi.

SET PROXY (CONFIGURAR PROXY): Presione suavemente para configurar el proxy manual.

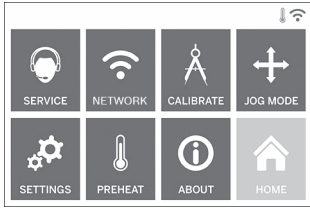

CALIBRATE (CALIBRAR)

Presione suavemente para mover el extrusor y la plataforma de construcción hasta la posición de cero.

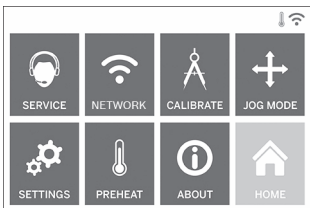
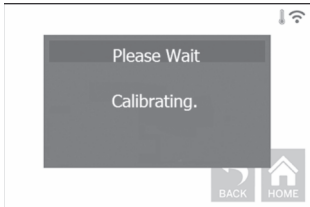

JOG MODE (MODO DE DESPLAZAMIENTO)

Presione suavemente para mostrar las opciones para mover el extrusor y la plataforma de construcción a lo largo de los ejes X, Y y Z.

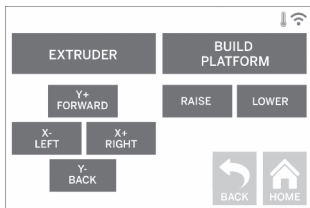

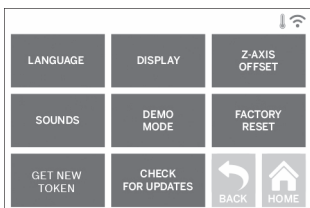
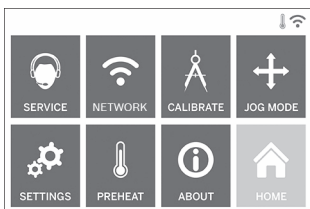

CONFIGURACIÓN

LANGUAGE (IDIOMA): Presione suavemente para escoger un idioma de menú alternativo.

DISPLAY (PANTALLA): Presione suavemente para personalizar las luces LED del gabinete o las teclas directas del menú principal.

Z-AXIS OFFSET (DESVIACIÓN DEL EJE Z): Se utiliza para calibrar la altura de la placa de construcción durante el ensamblaje.

SOUNDS (SONIDOS): Presione suavemente para encender/apagar los sonidos de la 3D40.

DEMO MODE (MODO DEMO): Presione suavemente para encender/apagar el modo demo de menudeo.

FACTORY RESET (REAJUSTE DE FÁBRICA): Presione suavemente para eliminar toda la información almacenada en la 3D40 y devolverla a los valores preestablecidos de fábrica.

GET NEW TOKEN (OBTENER UN TOKEN NUEVO): Presione suavemente para liberar el token actual y obtener un token nuevo cuando esté conectado a Wifi o Ethernet.

CHECK FOR UPDATES (BUSCAR ACTUALIZACIONES): Presione suavemente para comprobar si hay una nueva versión de firmware cuando esté conectado a Wifi o Ethernet.

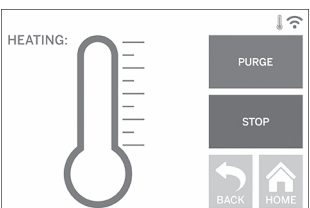
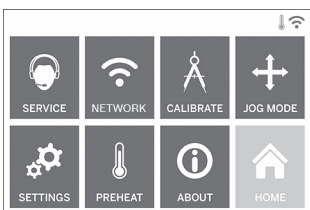

PREHEAT (PRECALENTAR)

Presione suavemente para comenzar automáticamente a precalentar el extrusor para construir o retirar el exceso de residuos.

PURGE (PURGAR): Una vez que el extrusor esté caliente, presione suavemente para extruir manualmente el filamento.

STOP/START (PARAR/INICIAR): Presione suavemente para detener o comenzar el precalentamiento.



Íconos de la pantalla táctil

	Indica que hay un error, como por ejemplo filamento vacío o puerta abierta.
	Indica que la Ethernet está conectada.
	Indica la fuerza de la señal WiFi y si la unidad está conectada a WiFi el símbolo será azul.
	Indica que el extrusor está frío.
	Indica que el extrusor está templado.
	Indica que el extrusor está caliente.
	Indica que la impresora está conectada a los servicios de impresión Spark 3D y que puede recibir comandos remotos.

Configuración inicial

La primera vez que encienda su Dremel 3D40, se le indicará que realice una configuración inicial de la red, los servicios de la nube y el registro de la impresora. Al completar este proceso obtendrá acceso a funciones tales como impresión inalámbrica desde su PC o aplicación móvil Dremel3D, compartición de impresora entre sus amigos y familia, notificaciones de actualizaciones de firmware y monitoreo del estado de la impresora.

NOTA: La aplicación móvil Dremel3D se puede descargar de las tiendas de aplicaciones para iOS o Android.

1. Para completar la configuración inicial, presione suavemente "Yes" (Sí) cuando le sea indicado en la pantalla de configuración inicial. Si declina esta configuración, siempre puede configurar la red y registrarse más tarde.



2. Si selecciona "Yes" (Sí), la 3D40 se conectará automáticamente a su Ethernet (si está enchufada al enrutador, salte al paso 5) o buscará las redes inalámbricas disponibles.

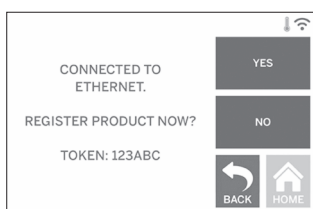

3. Escoja su red inalámbrica utilizando la pantalla táctil. Use las flechas para desplazarse por la lista de redes inalámbricas disponibles. Cuando el nombre de su red inalámbrica sea resaltado, presione suavemente "Accept" (Aceptar).

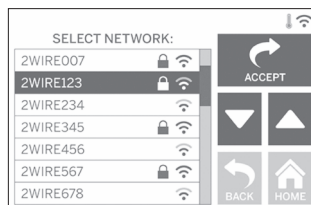

4. Ingrese la contraseña de su red inalámbrica y presione suavemente "Accept" (Aceptar).



5. Presione suavemente "Yes" (Sí) para registrar su 3D40 y anote el token que se mostrará en la parte inferior de la pantalla táctil. Este token se utilizará para enlazar su 3D40 a su cuenta Dremel3D.com.

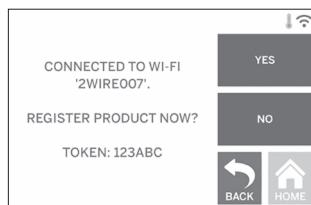

6. Presione suavemente "Done (Hecho)" para completar el proceso de configuración inicial en la impresora.

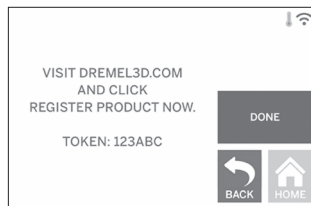

7. Visite Dremel3D.com o lance la aplicación móvil Dremel3D y siga las indicaciones para completar la creación de su perfil de usuario y el registro de la 3D40.

Primeros pasos con la aplicación Dremel 3D

La aplicación Dremel 3D le permite conectar su 3D40 desde su dispositivo móvil. Con la aplicación Dremel 3D usted puede ver modelos y proyectos en la biblioteca Dremel 3D, enviar, pausar y cancelar construcciones, monitorear el estado de la construcción, recibir actualizaciones de notificación automática y mucho más. Descargue la aplicación Dremel 3D de su tienda de aplicaciones móviles y siga los pasos de configuración que se indican a continuación para dar los primeros pasos.

1. Después de instalar y lanzar la aplicación Dremel3D en su dispositivo móvil, usted tendrá que iniciar sesión con su información de usuario Dremel3D existente o de ingreso a través de los medios sociales, o inscribirse para crear una cuenta nueva.

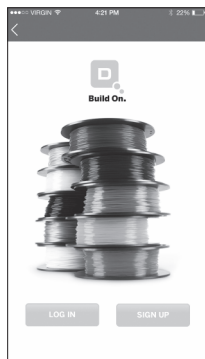

2. Inscríbese ingresando la información requerida, lea y acepte los términos y condiciones de Dremel3D, y presione suavemente "Sign Up" (Inscribirse). Esta información se puede utilizar ahora también para iniciar sesión en www.Dremel3D.com.

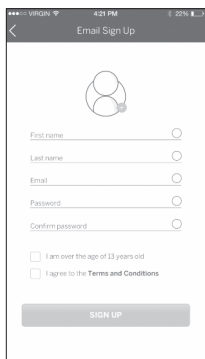

3. Registre su 3D40 llenando la información requerida y presione suavemente "Register" (Registrarse). El número de serie de su 3D40 es un número de 9 cifras que se puede encontrar cerca del cable de alimentación. Es importante ingresar este número exactamente como aparece en su 3D40.



4. La funcionalidad móvil de su 3D40 requiere conectarse a los servicios de impresión Spark 3D, proporcionados por Autodesk®. Estos servicios habilitan su 3D40, su dispositivo móvil y su perfil Dremel3D para que estén sincronizados. Presione suavemente "Connect" (Conectar) para ser dirigido al sitio de Spark con el fin de que pueda aceptar los términos y condiciones.

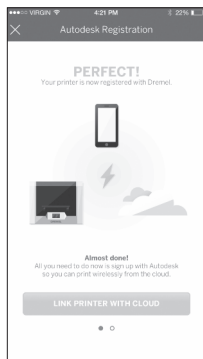

5. El último paso es ingresar el token que fue generado por su 3D40 cuando usted se conectó a Wi Fi o Ethernet. Si no anotó este token, se puede encontrar presionando suavemente "Tools" (Herramientas) y "About" (Acerca de). Presione suavemente "Done" (Hecho) cuando se haya ingresado el token.

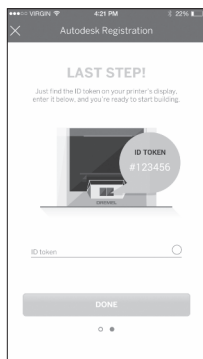

6. Su dispositivo móvil estará conectado ahora a su 3D40.

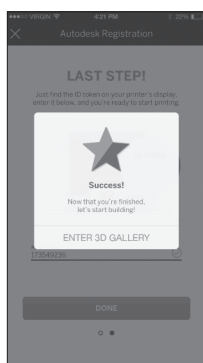

Generalidades sobre el software Print Studio

La Dremel 3D40 es compatible con Autodesk Print Studio, el cual se puede instalar desde la unidad flash USB que vino con su impresora o se puede descargar de www.dremel3d.com. Print Studio le permite importar, editar y construir archivos 3D. Las generalidades que aparecen a continuación destacan los controles clave, mientras que hay recursos de asistencia adicionales disponibles en el menú de AYUDA.

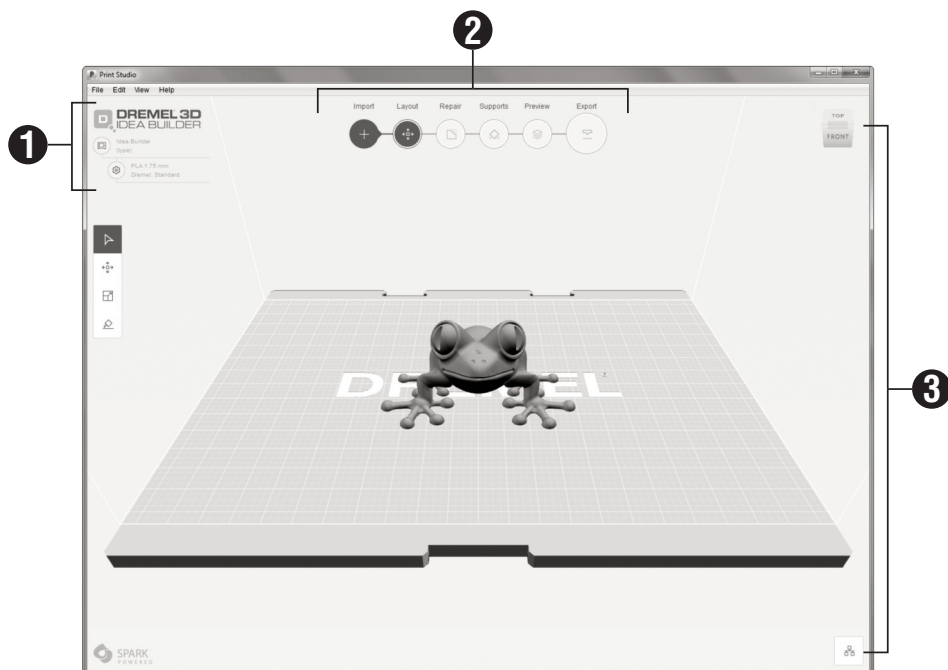

1 CONFIGURACIÓN

Printers (Impresoras): Escoja su tipo de impresora

Settings (Configuración): Escoja su material y su resolución de construcción

2 FLUJO DE TRABAJO DE LA IMPRESORA

Import (Importar): Añada modelos a la placa de construcción desde el menú de archivos o arrástrelos y deposítelos

Layout (Disponer): Organice los modelos en la placa de construcción, escálelos y rótelos

Repair (Reparar): Reparación automática o saneado manual de modelos, recorte, corte de planos, parcheado de agujeros y equilibrado (para los usuarios avanzados se recomienda usar comandos manuales)

Supports (Soportes): Cree soportes automáticos o manuales para piezas con salientes

Preview (Previsualizar): Cree y vea los recorridos que el extrusor seguirá cuando esté construyendo su pieza

Print / Export (Imprimir / Exportar): Envíe su construcción directamente a su Idea Builder cuando esté conectado a través de un cable USB o almacénela en su computadora para cargarla a través de la unidad flash USB

3 VISUALIZACIÓN

View Cube (Cubo de visualización): Escoja la orientación estándar que le gustaría ver

Object Browser (Navegador de objetos): Vea una lista de todos los objetos que están en su placa de construcción y encienda/apague los soportes automáticos

Preparación para construir

⚠ ADVERTENCIA Haga caso de todas las advertencias e instrucciones de seguridad cuando utilice la Dremel 3D40. Si no lo hace, es posible que el resultado sea un incendio, daños al equipo, daños materiales o lesiones corporales.

⚠ ADVERTENCIA No toque la punta del extrusor durante el funcionamiento o hasta que se haya enfriado por lo menos hasta 60 °C (140 °F). El contacto con la punta del extrusor durante el funcionamiento o después de éste, antes de que la punta se haya enfriado, podría causar lesiones corporales.

⚠ ADVERTENCIA Utilice únicamente filamento DREMEL. Es posible que el uso de filamento no autorizado por Dremel cause daños al equipo y daños materiales.

⚠ PRECAUCIÓN No jale el filamento hacia fuera. Si lo hace, el extrusor podrá resultar dañado.

CARGA/CAMBIO DEL FILAMENTO

1. Comience el proceso de carga/cambio del filamento presionando suavemente el botón "Filament" (Filamento) en la pantalla táctil. El extrusor se moverá hasta la esquina delantera derecha del área de impresión y la punta del extrusor comenzará a calentarse.

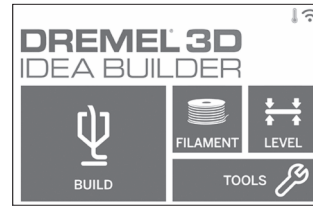

2. Después de que el extrusor deje de moverse, abra la tapa de la 3D40 para tener mejor acceso al extrusor.
3. Si el filamento existente está cargado, corte dicho filamento cerca de la entrada del extrusor y presione suavemente el botón "Next" (Siguiente) en la pantalla táctil.

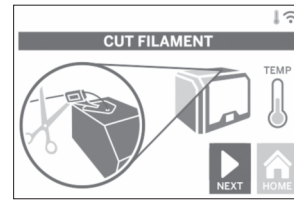

4. Retire la puerta de la bobina rotándola en sentido contrario al de las agujas del reloj y retire la bobina existente en caso de que esté presente, vea la figura 1.

FIG. 1

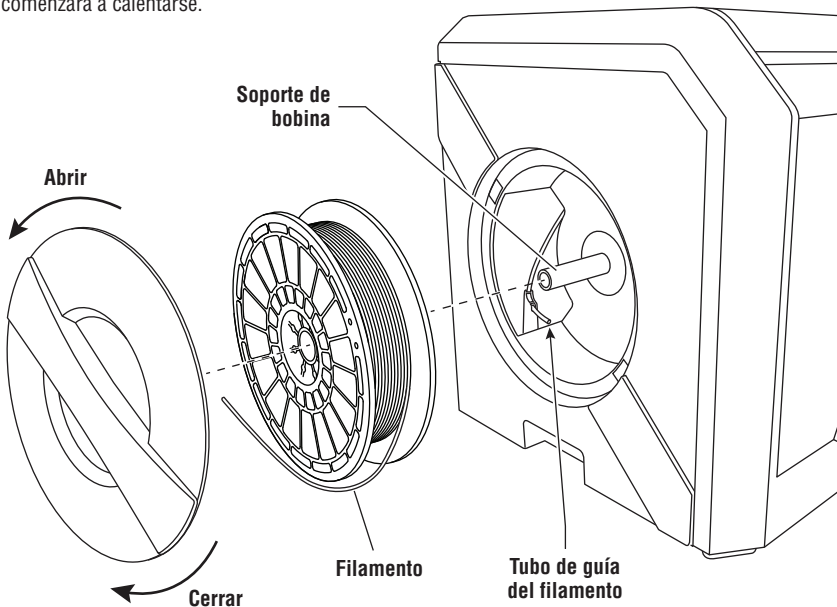
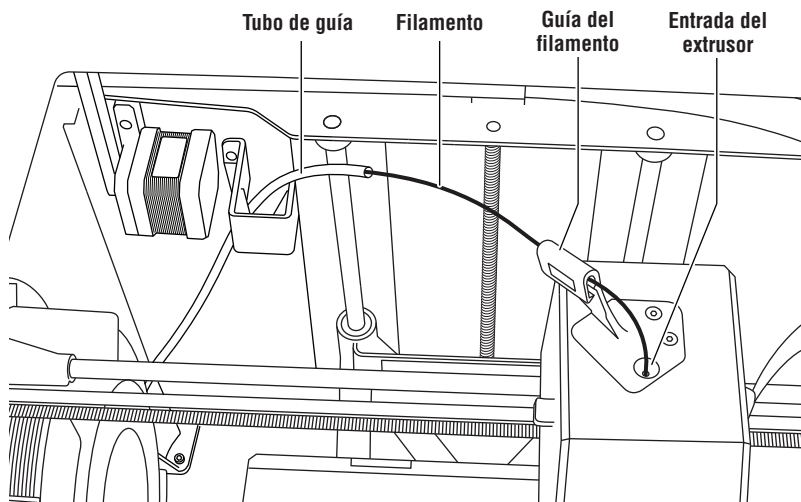
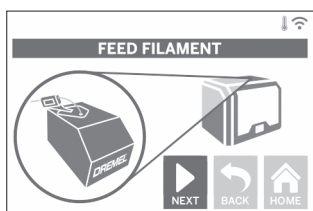

FIG. 2



5. Pase la punta del filamento nuevo a través del tubo de guía, coloque la bobina en el soporte de bobina y reinstale la puerta de la bobina alineando las lengüetas de fijación y rotando en el sentido de las agujas del reloj, vea la figura 1. Presione suavemente "Next" (Siguiente) en la pantalla táctil.
6. Si se cambia el filamento existente, la 3D40 purgará automáticamente el filamento existente.
7. Cuando aparezca la pantalla Feed Filament (Avanzar el filamento), presione suavemente "Next" (Siguiente) en la pantalla táctil y pase el filamento que viene del tubo de guía hacia el interior de la entrada del extrusor hasta que el extrusor haga avanzar el filamento por sí mismo, vea la figura 2.



8. El filamento será jalado al interior del extrusor y comenzará a salir por la punta del extrusor caliente.

NOTA: Su Dremel 3D40 se sometió a pruebas construyendo objetos antes de salir de la fábrica. Puede que estos objetos de prueba se hayan

hecho con un color de filamento diferente al que usted esté usando. Por lo tanto, es posible que quede una pequeña cantidad de filamento en el extrusor.

9. Cuando aparezca filamento nuevo por la punta del extrusor, presione suavemente "Done" (Hecho) en la pantalla táctil para completar el proceso de carga del filamento, regrese al menú principal y calibre el extrusor. Retire cuidadosamente el exceso de filamento sin tocar la punta del extrusor caliente. Si es necesario, retire cuidadosamente los residuos de la punta del extrusor con unos alicates de punta fina.

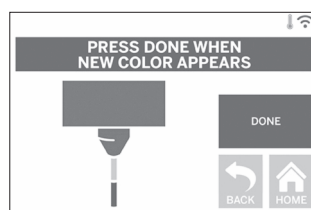

⚠ PRECAUCIÓN Tenga cuidado adicional para no dañar la punta del extrusor cuando retire residuos. La Dremel 3D40 no funcionará correctamente si la punta del extrusor está dañada y será necesario reemplazarla.

10. Cierre la tapa y la puerta de la 3D40.

PREPARACIÓN DE LA PLATAFORMA DE CONSTRUCCIÓN

⚠ ADVERTENCIA No deje caer la plataforma de construcción. Es posible que la placa de vidrio templado se rompa y cause lesiones corporales.

⚠ ADVERTENCIA No retire la placa de vidrio templado del soporte de plástico. Es posible que el contacto con el borde de la placa de vidrio templado cause lesiones corporales.

⚠ PRECAUCIÓN Antes de cada construcción, asegúrese de que la plataforma de construcción esté cubierta con cinta de construcción especificada por Dremel. El uso de cinta de construcción incorrecta podrá causar daños al equipo y una mala calidad de construcción del objeto.

1. Si la plataforma de construcción está instalada, retírela comprimiendo el clip ubicado en la parte delantera de la plataforma de construcción y elevando dicha plataforma respecto a la base, figura 3.
2. Retire el recubrimiento de adhesivo de la cinta de construcción y coloque dicha cinta sobre la plataforma de construcción. Para obtener los mejores resultados, aplique primero cinta de construcción en el centro de la plataforma de construcción y aplánela hacia fuera para eliminar las burbujas de aire que pueda haber, figura 4.
3. Instale la plataforma de construcción utilizando los clips de la plataforma de construcción.

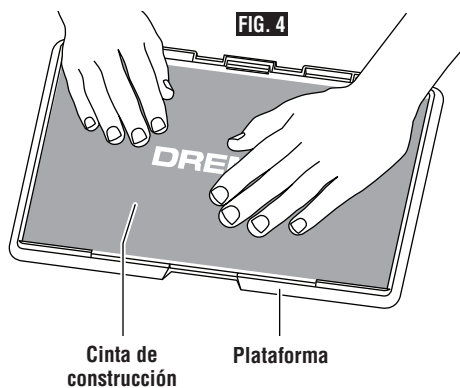
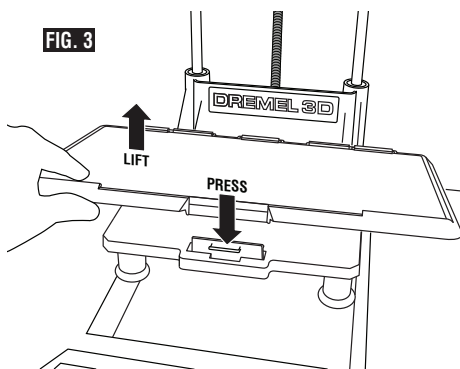

NIVELACIÓN DE LA PLATAFORMA DE CONSTRUCCIÓN

⚠ ADVERTENCIA No toque la punta del extrusor durante el funcionamiento o hasta que se haya enfriado por lo menos hasta 60 °C (140 °F). El contacto con la punta del extrusor durante el funcionamiento o después de éste, antes de que la punta se haya enfriado, podría causar lesiones corporales.

Es importante que nivele la plataforma de construcción cada vez que reemplace la cinta de construcción o reinstale la plataforma de construcción, para asegurarse de que dicha plataforma esté separada uniformemente del cabezal del extrusor. Asegúrese de eliminar todas las burbujas de aire que haya entre la plataforma de construcción y la cinta de construcción. Si no se nivela la plataforma de construcción o no se eliminan las burbujas de aire, el resultado podría ser que los objetos no se construyan correctamente.

1. Asegúrese de haber colocado la cinta de construcción sobre en la plataforma de construcción y que no haya objetos presentes. Es posible que la aplicación de cinta de construcción después de nivelar afecte a la consistencia de su objeto.
2. Presione suavemente “Level” (Nivelar) en la pantalla táctil de la 3D40.

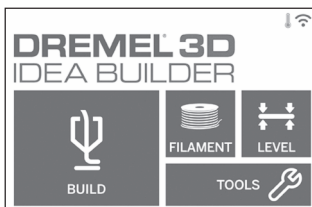

3. El extrusor y la plataforma de construcción se moverán hasta la posición adecuada para nivelar la plataforma de construcción. La 3D40 comprobará primero el nivel en la parte central trasera de la plataforma de construcción. Los dos pomos ubicados debajo de la plataforma de construcción se utilizan para subir y bajar la plataforma de construcción a la izquierda y a la derecha. El extrusor contiene un sensor que detecta si el lecho está nivelado; no se necesitan herramientas adicionales.
4. La pantalla táctil indicará si su plataforma de construcción está demasiado alta o demasiado baja. Si la plataforma de construcción está demasiado alta, ajuste el pomo apropiado rotándolo hacia la derecha hasta que oiga un

“pitido” y la pantalla táctil indique que está lista para verificar si el lecho está nivelado.

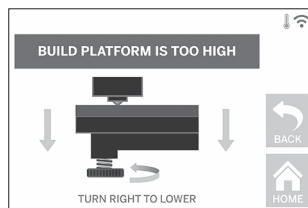

5. Si la plataforma de construcción está demasiado baja, ajuste el pomo rotándolo hacia la izquierda hasta que oiga un “pitido” y la pantalla táctil indique que está lista para verificar si el lecho está nivelado.

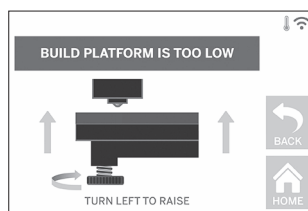

6. Presione suavemente “Verify” (Verificar) para comprobar la nivelación del lecho. Si se necesita algún ajuste adicional, la pantalla táctil indicará el sentido. Si la nivelación es correcta, el extrusor se moverá hasta el siguiente punto y el proceso de nivelación se podrá repetir.

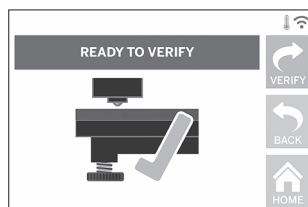

7. Repita los pasos 4 a 6 para la segunda posición. Cuando el lecho esté completamente nivelado, el extrusor se moverá automáticamente hasta la posición de calibración y completará el proceso de nivelación.



CÓMO CONECTAR EL CABLE USB

1. Asegúrese de que el interruptor de alimentación esté en la posición de apagado.
2. Enchufe la Dremel 3D40 en la computadora con el cable USB, figura 5.
3. Abra el software.
4. Encienda la Dremel 3D40 utilizando el interruptor de alimentación para sincronizar su computadora a la Dremel 3D40.

FIG. 5

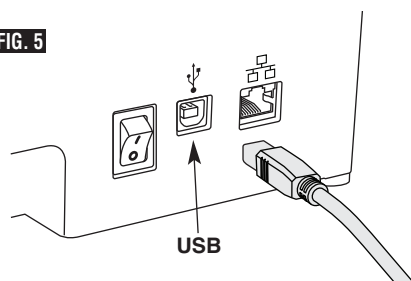

CONEXIÓN A ETHERNET

1. Asegúrese de que el interruptor de alimentación de la 3D40 esté en la posición de apagado.
2. Enchufe el cable ethernet en su 3D40, figura 6.
3. Encienda la Dremel 3D40 utilizando el interruptor de alimentación. La conexión a Ethernet se deberá detectar automáticamente. Presione suavemente "Accept" (Aceptar) para confirmar la conexión.

FIG. 6

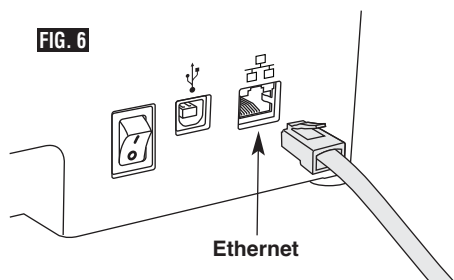

Construcción

ADVERTENCIA Haga caso de todas las advertencias e instrucciones de seguridad suministradas cuando utilice la Dremel 3D40. Si no lo hace, el resultado podría ser un incendio, daños al equipo, daños materiales o lesiones corporales.

ADVERTENCIA No introduzca las manos en la Dremel 3D40 mientras esté funcionando. El contacto con las piezas móviles de la Dremel 3D40 durante su funcionamiento podría causar una mala calidad de la construcción, daños al equipo o lesiones corporales.

NOTA: Su Dremel 3D40 habrá construido objetos de prueba antes de salir de la fábrica. Es posible que estos objetos se hayan hecho con un color de filamento diferente al que usted esté usando. Por lo

tanto, es posible que quede una pequeña cantidad de filamento en el extrusor. Puede que el comienzo de su primer objeto tenga algo de este color de filamento hasta que haga la transición al color de su filamento.

Usted tiene varias opciones cuando construya en su 3D40:

- 1) Almacenamiento en la impresora
- 2) Unidad Flash USB
- 3) Cola de impresión en línea
- 4) Computadora

ANTES DE CONSTRUIR

1. Asegúrese de que haya cargada una cantidad adecuada de filamento (consulte la página 96).

CONSEJO: Usted puede determinar si tiene suficiente filamento para completar su objeto antes de construirlo, comparando la longitud del filamento que se necesita, tal y como la muestra Print Studio, con la longitud del filamento que está en la bobina, indicada por el calibre de longitud.

Si a la 3D40 se le acaba el filamento durante una construcción, pausará hasta que se añada más filamento.

2. Asegúrese de que se haya aplicado cinta de construcción y que la plataforma de construcción esté nivelada y despejada de objetos.

CONSTRUCCIÓN A PARTIR DE ALMACENAMIENTO EN LA IMPRESORA

1. En el menú principal, presione suavemente "Build" (Construir).

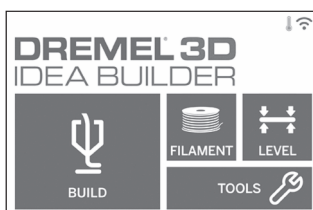

2. En el menú de construcción, presione suavemente el ícono de impresora.

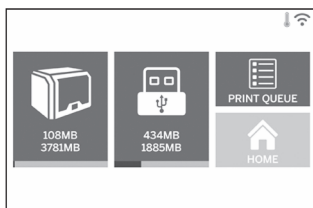

3. Presione suavemente el archivo del modelo que le gustaría construir (use las flechas para desplazarse por las páginas).



4. En la página de detalles del modelo, presione suavemente "Build" (Construir) para comenzar el proceso de construcción.



5. Su 3D40 alineará primero el extrusor y la plataforma de construcción a sus posiciones de cero y luego el sensor de nivelación tocará ligeramente la plataforma de construcción para completar la alineación. La punta del extrusor comenzará a calentarse, lo cual podrá tomar unos cuantos minutos. Una vez que se alcance la temperatura adecuada, su modelo comenzará a construirse.
6. Una vez que su objeto esté acabado, la 3D40 alineará automáticamente el extrusor y la plataforma de construcción a sus posiciones de calibración y enfriará la punta del extrusor.
7. Espere hasta que la pantalla táctil indique que el extrusor está "frío" para extraer su objeto. Consulte la sección sobre extracción de un objeto de la plataforma de construcción, que se encuentra más adelante, para obtener instrucciones de extracción de objetos.

CONSTRUCCIÓN DESDE LA UNIDAD FLASH USB

1. En el menú principal, presione suavemente "Build" (Construir).



2. Presione suavemente el ícono USB para acceder al contenido de la unidad flash USB.

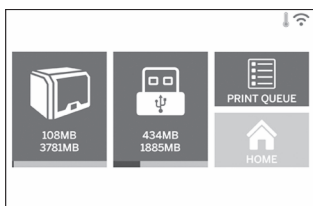

3. Siga los pasos 3 a 7 de "Construcción a partir de almacenamiento en la impresora" para completar la construcción desde la unidad flash USB.

CONSTRUCCIÓN DESDE LA COLA DE IMPRESIÓN

Si su 3D40 está registrada y añadida a su perfil de Dremel3D, usted puede enviar sus Construcciones desde su navegador web en www.Dremel3D.com o utilizando la aplicación móvil Dremel3D para iOS o Android.

1. Si su 3D40 está mostrando la notificación Print Queue (Cola de impresión), presione suavemente "Build" (Construir) en la ventana de notificación para acceder a la Cola de impresión. Si escoge "Decline" (Declinar), puede acceder más tarde a su Cola de impresión presionando suavemente "Build" (Construir) y luego "Print Queue (Cola de impresión)".

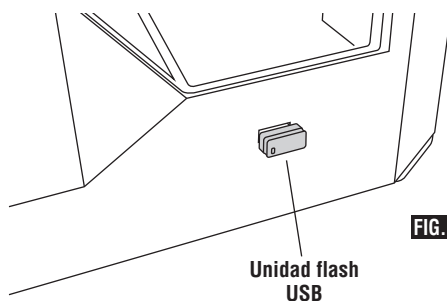
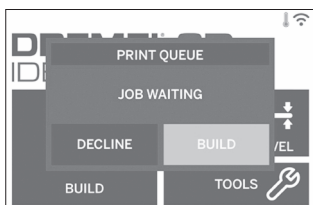
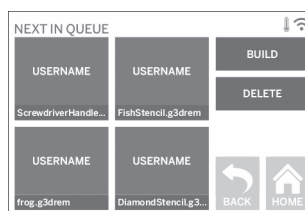
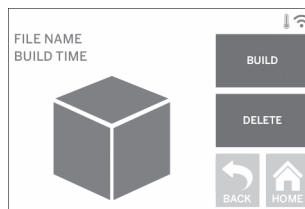

FIG. 7

2. En el menú de cola de impresión puede escoger construir ("Build") el siguiente modelo en la cola o borrarlo ("Delete") y avanzar al siguiente modelo.



3. En Detalles del modelo, presione suavemente "Build" (Construir) para comenzar el proceso de construcción o "Delete" (Borrar) para eliminar el archivo.



CONSTRUCCIÓN DESDE UNA COMPUTADORA

La Dremel 3D40 es compatible con Print Studio de Autodesk. Siga las instrucciones que vinieron con este software para completar una Construcción desde su computadora.

CANCELACIÓN DE SU CONSTRUCCIÓN EN LA 3D40

Para cancelar su objeto durante el precalentamiento o la construcción, presione suavemente "Stop" (Parar) en la pantalla táctil. Si usted confirma "Yes" (Sí), el extrusor y la plataforma de construcción se moverán hasta sus posiciones de calibración.

Remoción de su objeto

REMOCIÓN DE SU OBJETO DE LA PLATAFORMA DE CONSTRUCCIÓN

⚠ ADVERTENCIA No toque la punta del extrusor durante el funcionamiento o hasta que se haya enfriado por lo menos hasta 60 °C (140 °F). El contacto con la punta del extrusor durante el funcionamiento o después de éste, antes de que la punta se haya enfriado, podría causar lesiones corporales.

⚠ ADVERTENCIA Use equipo de protección personal. El uso de equipo de protección, como por ejemplo guantes termorresistentes y anteojos de seguridad, reducirá el riesgo de lesiones corporales.

⚠ ADVERTENCIA Este atento a la posición de su cuerpo cuando utilice herramientas de mano para retirar objetos de la plataforma de construcción. Un resbalón repentino de la herramienta y una posición inapropiada del cuerpo durante la retirada de un objeto de la plataforma de construcción podrían causar lesiones corporales.

⚠ ADVERTENCIA No deje caer la plataforma de construcción. Es posible que la placa de vidrio templado se rompa y cause lesiones corporales.

⚠ ADVERTENCIA No tuerza ni doble la plataforma de construcción mientras esté retirando objetos. Es posible que la placa de vidrio templado se separe del soporte de plástico y cause lesiones corporales.

⚠ PRECAUCIÓN Evite rasguñar la plataforma de construcción cuando retire objetos. Las rasguñaduras en la plataforma de construcción causarán una creación incorrecta de objetos.

1. Espere a que el extrusor se enfríe antes de retirar su objeto.
2. Con el objeto aún sujeto, retire la plataforma de construcción del área de construcción.
3. Desprenda su objeto de la plataforma de construcción. Si es necesario, utilice suavemente la herramienta extractora de objetos para retirar el objeto de la plataforma de construcción. Si lo desea, retire la cinta de construcción de la plataforma de construcción a la vez que separa el objeto de la plataforma de construcción. Una vez hecho esto, podrá retirar la cinta de construcción del objeto.

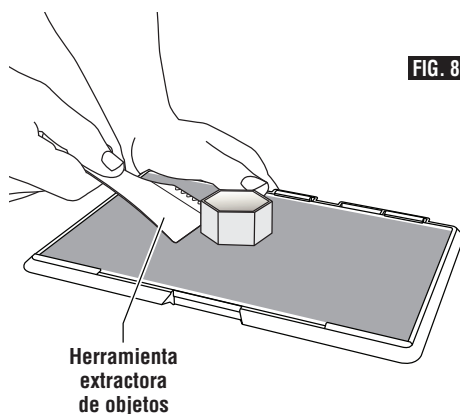

FIG. 8

REMOCIÓN DE LOS SOPORTES (SI SE REQUIEREN)

Utilice unos alicates de punta fina para retirar los soportes que estén dentro de su objeto o sean difíciles de alcanzar.

Meilleures pratiques

1. UTILISEZ TOUJOURS LE RUBAN DE CONSTRUCTION.
2. Vérifiez que votre plateforme de construction est de niveau avant de commencer à construire un nouvel objet.
3. Vérifiez que la bobine est installée correctement et qu'elle peut tourner librement.
4. Lorsque vous utilisez votre équipement Dremel 3D40 pour la première fois ou après avoir remplacé le filament, laissez cet équipement effectuer une extrusion jusqu'à ce que le matériau corresponde à la couleur du filament installé.
5. Il est important de surveiller votre équipement Dremel 3D40 quand il commence à construire un objet. Il est probable que les problèmes de construction éventuels surviendront au début du processus. Heureusement, c'est également le moment le plus approprié pour annuler la construction de l'objet, nettoyer la plateforme de construction et recommencer la construction de l'objet. Restez à côté de votre équipement Dremel 3D40 pendant le processus de construction.
6. Il est important de conserver l'emballage de votre équipement Dremel 3D40 étant donné que cela facilitera le reconditionnement et le transport de cet équipement si nécessaire.
7. Veillez à ranger les bobines de filament dans un environnement qui n'est ni trop humide, ni trop chaud. Il est recommandé de ne pas retirer la bobine de filament de son emballage étanche à l'air avant qu'il ne soit nécessaire de s'en servir.
8. Utilisez délicatement l'outil de retrait d'objets pour ne pas risquer d'endommager la plateforme de construction ou l'objet.
9. Dans la mesure du possible, il est souhaitable de localiser votre objet au centre de la plateforme de construction. Il est essentiel d'utiliser la meilleure orientation possible pour votre objet. Veillez à ce que votre objet soit situé sur la plateforme de construction et utilisez la meilleure orientation possible pour la construction.
10. Pour les parties en saillie à angle très prononcé (angle de moins de 45 degrés), il est recommandé d'utiliser un support pour la construction.
11. Retirez toujours la plateforme de construction avant d'enlever l'objet.
12. Utilisez la fonction de positionnement initial avant de décharger et de charger une bobine de filament. Il est également recommandé de retirer la plateforme de construction avant de décharger ou de charger une bobine de filament.
13. El software Print Studio mostrará la longitud del filamento que se requiere para cada objeto. Compare esto con la longitud indicada en el calibre de longitud de la bobina.
14. Monitoree el estado de sus construcciones utilizando la aplicación móvil Dremel 3D o el sitio web Dremel3D.com.

Mantenimiento

DESATASCAMIENTO DEL EXTRUSOR

Utilice la herramienta desatascadora para limpiar el extrusor y desprender el filamento acumulado, fig. 8.

1. Espere a que el extrusor se caliente e inserte la herramienta desatascadora en la entrada (parte superior) del extrusor.
2. Los residuos atorados serán empujados hacia abajo y se extruirán por la punta del extrusor.

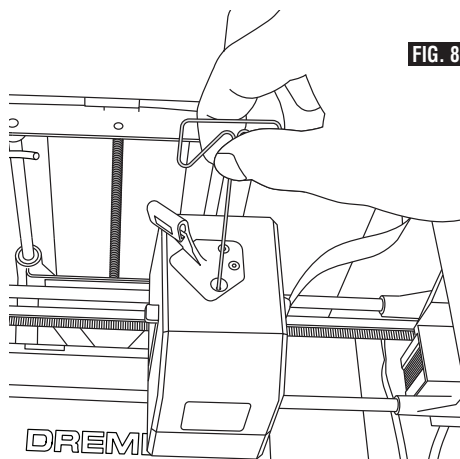

ACTUALIZACIÓN DEL FIRMWARE A TRAVÉS DE LA RED

Si su 3D40 está registrada y añadida a su perfil de Dremel3D, usted puede actualizar su firmware directamente desde la pantalla táctil. Para actualizar el firmware:

1. Presione suavemente "Tools" (Herramientas), "Settings" (Configuración) y "Check for Updates" (Buscar actualizaciones).

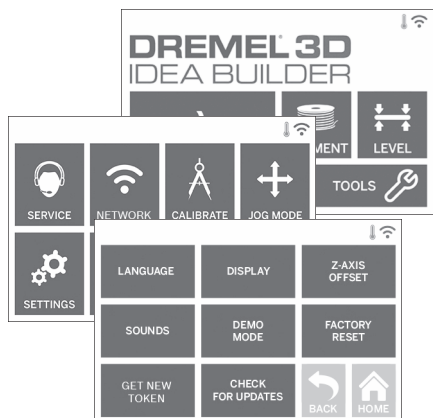

2. Su 3D40 comprobará si tiene instalado el firmware más reciente y le preguntará si le gustaría actualizarlo en el caso de que se necesite alguno.
3. Escoja aceptar para descargar e instalar el firmware más reciente.

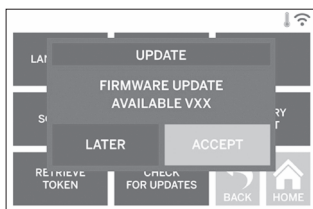

4. Cuando la 3D40 se ponga en marcha y regrese a la pantalla de inicio se habrá completado la actualización del firmware.

ACTUALIZACIÓN DEL FIRMWARE MANUALMENTE

Si su 3D40 no está conectada a una red, puede actualizar el firmware directamente desde una unidad Flash USB.

1. En su navegador web, vaya a www.dremel3d.com/support y descargue el archivo de firmware 3D40 más reciente.

2. Añada el archivo de firmware 3D40 a una unidad flash USB vacía y formateada a FAT32.
3. Apague su 3D40 utilizando el interruptor de ENCENDIDO y APAGADO.
4. Inserte la unidad flash USB en el puerto USB-A.
5. Encienda la 3D40 y ésta debería detectar e instalar automáticamente el firmware nuevo.
6. APAGUE la 3D40, retire la unidad flash USB y ENCIENDA de nuevo la 3D40 para completar la actualización.

LIMPIEZA DEL EXTERIOR

Limpie el exterior de la 3D40 con un paño libre de pelusa. Elimine todos los residuos visibles de las superficies exteriores.

Para evitar dañar la Dremel 3D40, no use agua, agentes químicos ni otros limpiadores en la 3D40.

LIMPIEZA DE LA PUNTA DEL EXTRUSOR

CAUTION Tenga cuidado adicional para no dañar la punta del extrusor cuando elimine residuos. La Dremel 3D40 no funcionará correctamente si la punta del extrusor está dañada y será necesario reemplazarla.

WARNING No toque la punta del extrusor durante el funcionamiento de la Dremel 3D40 o hasta que se haya enfriado hasta 60 °C (140 °F). El contacto con la punta del extrusor durante el funcionamiento o después de éste, antes de que la punta se haya enfriado, podría causar lesiones corporales.

Utilizando unos alicates pequeños de punta fina, jale todos los residuos de plástico que queden alejándolos de la punta del extrusor.

Si los residuos son difíciles de eliminar, puede que sea necesario calentar el extrusor.

LIMPIEZA DE LA PANTALLA TÁCTIL

Limpie la pantalla táctil con el paño suave y libre de pelusa. No rocíe limpiadores sobre la pantalla táctil.

Localización y reparación de averías

Problème	Cause	Action corrective
La tête de l'extrudeuse a tendance à construire de façon décentrée.	L'équipement Dremel 3D40 ne repère plus l'emplacement exact de la tête de l'extrudeuse, et il ne parvient pas à construire correctement.	Le retour de la tête de l'extrudeuse à sa position initiale ré-étalonnera l'équipement Dremel 3D40. Annulez votre objet, dégagez la plateforme de construction, remettez la tête de l'extrudeuse dans la position initiale et recommencez la construction de l'objet.
Le filament ne s'extrude pas ou n'adhère pas correctement au ruban de construction.	Ceci peut être causé par le fait que la plateforme de construction n'a pas été mise de niveau avec la tête de l'extrudeuse.	Le nivellement de la plateforme de construction alignera la tête de l'extrudeuse et assurera la construction d'un objet de meilleure qualité. Annulez votre objet, dégagez la plateforme de construction, réglez le niveau de la plateforme de construction et recommencez la construction de l'objet.
El software Print Studio se congeló durante el uso o la computadora se congeló.	Il arrive que le logiciel ne soit pas aussi intelligent que vous et qu'il se bloque.	Almacene todos los archivos que estén abiertos, si es posible, y reinicie el software Print Studio o su computadora.
L'équipement Dremel 3D s'est bloqué avant le début de la construction de l'objet.	L'équipement Dremel 3D40 peut avoir reçu des instructions contradictoires.	Mettez l'équipement hors tension, attendez 30 secondes et remettez le sous tension.
Le matériau de support ne se détache pas pendant le nettoyage et la qualité finale de l'objet est affectée négativement.	L'orientation de la pièce n'est pas optimisée.	Réorientez la position du fichier 3D dans le logiciel Dremel 3D afin de minimiser le matériau de support ou placez le matériau de support sur une surface non critique.
Filaments excessivement enchevêtrés à la fin de la construction.	Une couche de votre objet n'a pas adhéré correctement, le modèle a été enregistré de telle sorte que seulement une partie minimale de la surface soit en contact avec la plateforme de construction ou l'objet a été construit en flottant au-dessus de la plateforme de construction, sans support sélectionné.	Utilisez la fonction de prévisualisation dans le logiciel Dremel 3D pour voir la hauteur et la position de la première couche. Utilisez des supports pour construire si nécessaire.

Problème	Cause	Action corrective
La pièce n'est construite qu'à moitié.	Il n'y avait plus assez de filament. Il y a eu une obstruction du filament pendant la construction.	Remettez un nouveau filament et recommencez la construction. Voir la rubrique « Aucun filament ne sort ».
Aucun filament ne sort.	Extrudeuse obstruée.	Contactez le service d'assistance à la clientèle.
L'extrudeuse ne revient pas dans sa position initiale.		Contactez le service d'assistance à la clientèle.
Couches de plastique filandreux ou s'effilochant sur les parties en saillie à angle très prononcé.	Les parties en saillie de l'objet sont trop éloignées ou leur angle est trop prononcé (angle <45 degrés)	Construire avec des supports
La 3D40 no encuentra mi red Wi-Fi.	La impresora está demasiado lejos del enrutador inalámbrico.	Reposicione la 3D40 para que esté más cerca de su enrutador. Conéctela a la red con Ethernet.
La 3D40 no se conecta a mi red.	La impresora está demasiado lejos del enrutador inalámbrico.	Reposicione la 3D40 para que esté más cerca de su enrutador.
	Contraseña de red incorrecta.	Reingrese su contraseña o verifíquela con el dueño de su red.
La 3D40 no recupera un token.	Contraseña de red incorrecta.	Reingrese su contraseña o verifíquela con el dueño de su red.
	La red tiene un firewall.	Ingrese la información proxy de la red.
La aplicación móvil no se conecta a la 3D40 o muestra "printer offline" (impresora fuera de línea).	La 3D40 no está conectada a la red.	Compruebe la configuración de red de la 3D40 y reintente la conexión.
Token no válido.	Verifique el token de la 3D40 actual utilizando "Tools/About" (Herramientas/Acerca de) y reinténtelo.	Utilice "Get new token" (Obtener un token nuevo) para generar un token nuevo y reintente la conexión. Tenga presente que esto eliminará a todos los usuarios que estén compartiendo su impresora.
La construcción no comenzó cuando se envió a través de la red.	Se acabó el filamento.	Cargue filamento adicional y reanude la construcción.
	Las puertas están abiertas.	Las puertas deben estar cerradas para comenzar las construcciones a través de su red, comience a construir desde la cola de impresión.
	El modelo ya se estaba construyendo.	La placa de construcción debe estar despejada para comenzar a construir a través de su red, despeje la placa de construcción y comience a construir desde la cola de impresión.

Garantía limitada de Dremel®

Si se utiliza para propósitos no comerciales o educativos, su Dremel 3D40 está garantizada contra defectos de materiales o de fabricación durante un periodo de un año a partir de la fecha de compra. Si la Dremel 3D40 se utiliza para propósitos comerciales, esta garantía se aplicará durante 60 días a partir de la fecha de compra. En caso de que el producto no cumpla con lo estipulado en esta garantía por escrito, sírvase tomar las siguientes medidas:

1. NO devuelva su producto al lugar de compra.
2. Sírvase contactar a servicio al cliente.
3. Embale cuidadosamente el producto solo, en su embalaje original, sin ningún otro artículo, y envíelo, con el transporte prepagado, junto con:
 - a. Una copia de su comprobante de compra fechado (sírvase guardar una copia para usted).
 - b. Una explicación por escrito detallando la naturaleza del problema.
 - c. Su nombre, dirección y número de teléfono a:

ESTADOS UNIDOS	CANADÁ	
Dremel Service Center 4915 21st Street Racine, WI 53406 1 (800) 437-3635	Giles Tool Agency 47 Granger Av. Scarborough, ON M1K 3K9 1-416-287-3000	West Coast Tool 4008 Myrtle Street Burnaby, B.C. V5C 4G2 1-604-873-5394
FUERA DE LOS TERRITORIOS CONTINENTALES DE LOS EE.UU. Vea al distribuidor local o escriba a Dremel, 4915 21st Street Racine, WI 53406		

Recomendamos asegurar el paquete contra pérdida o daños durante el tránsito por los cuales no podemos ser responsables.

Esta garantía se aplica solamente al comprador registrado original. LOS DAÑOS AL PRODUCTO QUE RESULTEN DE MANIPULACIÓN INDEBIDA, ACCIDENTE, ABUSO, NEGLIGENCIA, REPARACIONES O ALTERACIONES NO AUTORIZADAS, USO DEL PRODUCTO EN VIOLACIÓN DE LAS "ADVERTENCIAS GENERALES DE SEGURIDAD Y USO", ADITAMENTOS NO APROBADOS U OTRAS CAUSAS NO RELACIONADAS CON PROBLEMAS CON EL MATERIAL O LA FABRICACIÓN NO ESTÁN CUBIERTOS POR ESTA GARANTÍA.

Ningún empleado, agente, distribuidor u otra persona está autorizado a dar garantías en nombre de Dremel. Si la inspección de Dremel demuestra que el problema fue causado por problemas con el material o la fabricación dentro de las limitaciones de la garantía, Dremel reparará o reemplazará el producto libre de cargo y lo devolverá mediante envío prepagado. Las reparaciones que sean necesarias por el uso o abuso normal, o las reparaciones del producto fuera del periodo de garantía, si se pueden realizar, se cobrarán a precios regulares de fábrica.

DESCARGO DE RESPONSABILIDAD DE LAS GARANTÍAS IMPLÍCITAS: DREMEL NO DA ABSOLUTAMENTE NINGUNA OTRA GARANTÍA DE NINGÚN OTRO TIPO, NI EXPRESA NI IMPLÍCITA, Y TODAS LAS GARANTÍAS IMPLÍCITAS DE COMERCIABILIDAD E IDONEIDAD PARA UN PROPÓSITO ESPECÍFICO QUEDAN POR LA PRESENTE RECHAZADAS POR DREMEL Y EXCLUIDAS DE ESTA GARANTÍA LIMITADA.

Esta garantía le confiere a usted derechos legales específicos y es posible que usted tenga también otros derechos que varían de un estado a otro. La obligación del garante es exclusivamente reparar o reemplazar el producto. El garante no es responsable por daños incidentales o emergentes debidos a cualquiera de dichos presuntos defectos. Algunos estados no permiten la exclusión ni la limitación de los daños incidentales o emergentes, por lo que es posible que las limitaciones que anteceden no tengan aplicación en el caso de usted.

Para obtener precios y el cumplimiento de la garantía en los Estados Unidos continentales, contacte a un centro de servicio Dremel.

Importado a los E.U.A. para Dremel® por:
Robert Bosch Tool Corporation
1800 West Central Road
Mount Prospect, Illinois 60056



2 6 1 0 0 3 9 1 5 1